

TM-WBP BEDIENUNGSANLEITUNG



www.visionaudiovisual.com/techmount/tm-wb

KONFORMITÄTSERKLÄRUNG

Falls zutreffend sind Vision-Produkte zertifiziert und entsprechen allen bekannten lokalen Vorschriften der Normen für „CB-Zertifizierung“. Vision verpflichtet sich sicherzustellen, dass alle Produkte mit allen anwendbaren Zertifizierungsnormen für den Verkauf in der EU und anderen teilnehmenden Ländern in vollem Umfang übereinstimmen.

Das in dieser Bedienungsanleitung beschriebene Produkt erfüllt die Anforderungen von RoHS (EU-Richtlinie 2002/95/EC) und WEEE (EU-Richtlinie 2002/96/EC). Dieses Produkt ist nach Ende der Nutzungsdauer an die Verkaufsstelle oder zu einer anderen Sammelstelle zurückzubringen.

WARNHINWEISE

Bei der Montage des Geräts beachten Sie bitte die Bestimmungen zu Arbeitsschutz und Sicherheit:

- Beim Sägen oder Bohren niemals über Kopf arbeiten. Nur mit einwandfreien Sicherheitsvorrichtungen und Schutzausrüstung in üblicher Arbeitshöhe arbeiten.
- Wegen Kippgefahr auf der Leiter niemals überlehnen.
- Zulässige Belastung: Projektor: 10 kg, Whiteboard / Flachbildschirm: 50 kg
- Stellen Sie sicher, dass sie an einem geeigneten Platz positioniert ist – beispielsweise darf sie keine Fluchtwege behindern.



IN DER NIEDRIGSTEN POSITION KÖNNEN SICH PERSONEN DEN KOPF AM ARM ODER AM PROJEKTOR STOSSEN

- Prüfen Sie nach der Installation die Stabilität.
- Die Installation muss von einem audiovisuellen Montagespezialisten vorgenommen werden.
- Lassen Sie um die Halterung 500 mm x 500 mm frei.
- Vermeiden Sie die Montage in einer feuchten Umgebung oder in direkter Sonneinstrahlung oder in der Nähe von schädlichen Gasen oder Flüssigkeiten.
- Die Kabelführung durch die Halterung muss den lokalen Vorschriften entsprechen.



SICHERSTELLEN, DASS DAS KABEL NICHT VERDREHT, GEQUETSCH ODER GESCHIRMT IST!





















Alle Produkte werden von Vision entwickelt und in die EU importiert. Vision ist eine 100%-ige Tochter der Azlan Logistics Ltd., eingetragen in England unter Nr. 04625566 mit Geschäftssitz Lion House, 4 Pioneer Business Park, Clifton Moor, York, YO30 4GH. WEEE-Registrierung: GD0046SY



URSPRUNGSERKLÄRUNG

Alle Vision-Produkte werden in der Volksrepublik China (VR China) hergestellt.

ZUBEHÖR

(A)	M8×20mm		×2
(B)	∅8		×2
(C)	M6		×4
(D)	M6×12mm		×28
(E)	M6×30mm		×4
(F)	M10		×4
(G)	M6×50mm		×18
(H)	∅6		×26
(I)	∅6		×26
(J)	M6×8mm		×1
(K)	M6×36mm		×8
(L)			×12
(M)	M2.5×40mm		×4
(N)	M3×40mm		×4
(O)	M4×40mm		×4
(P)	M5×40mm		×4
(Q)	M6×40mm		×4
(R)			×4
(S)			×1
(T)			×1
(U)			×1

INSTALLATION

1. ZUSAMMENBAUEN DES FUSSES Gegengewichts- und Stützhalterungen anbringen.

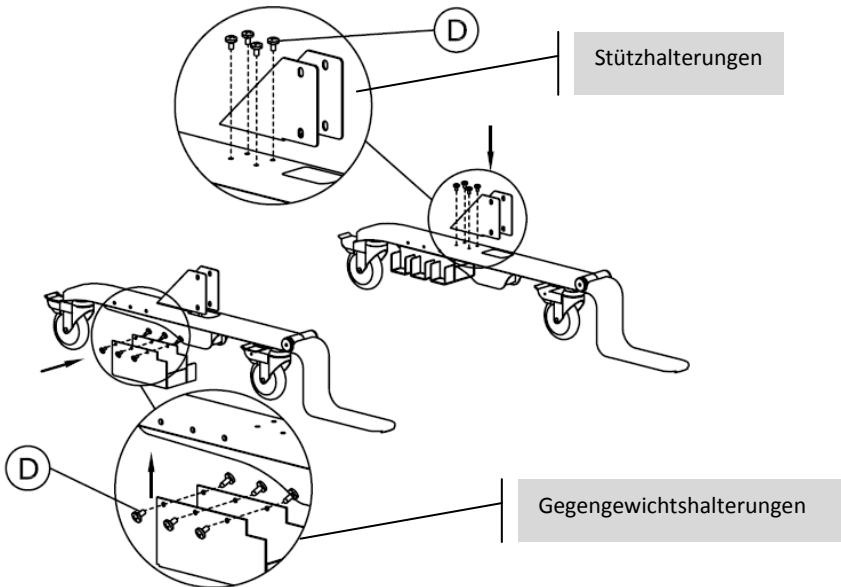

2. ZUSAMMENSETZEN DER STÜTZEN Stellen Sie sicher, dass die Schienen wie abgebildet korrekt nach oben zeigen.

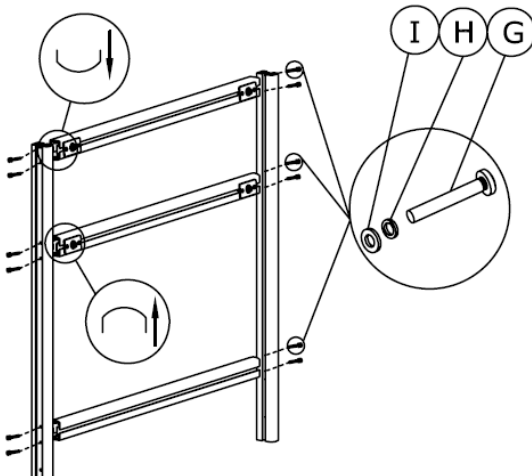

3. BEFESTIGEN DER STÜTZEN AM FUSS

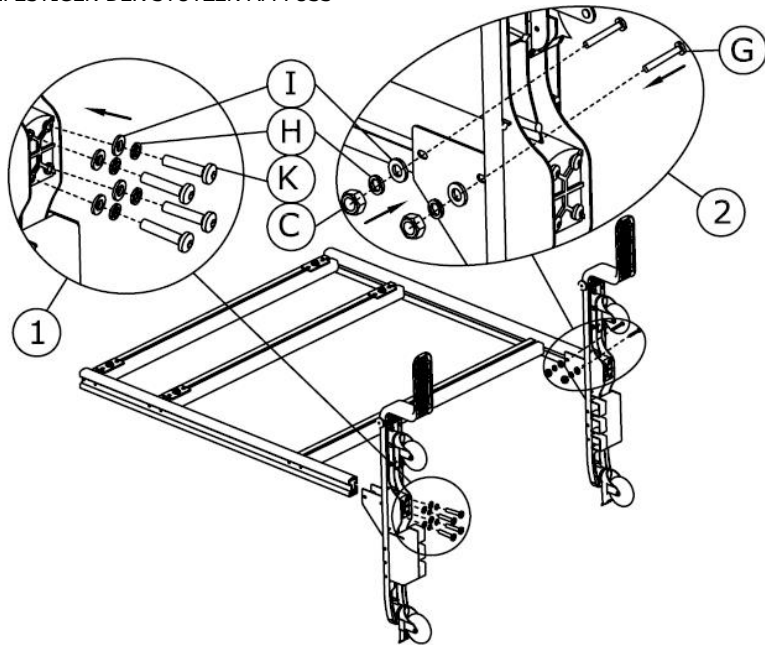

4. ANBRINGEN DER GEGENGEWICHTE

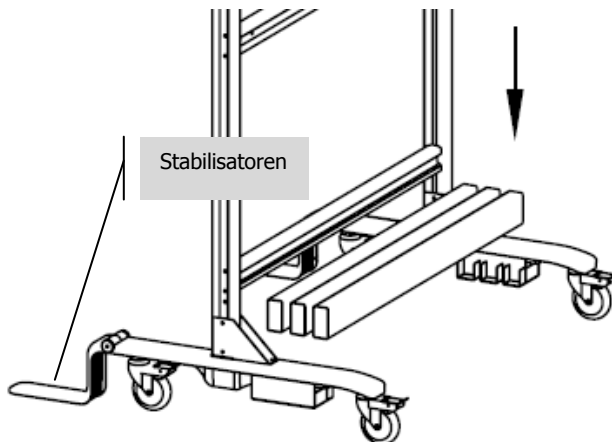

HINWEIS: Stabilisatoren sollten nur beim Verschieben des Produktes angehoben werden. Drücken Sie zum Entsperrern auf das Gelenk.

5. AUFHÄNGEN DES TM-WB-RAHMENS AN DEN STÜTZEN

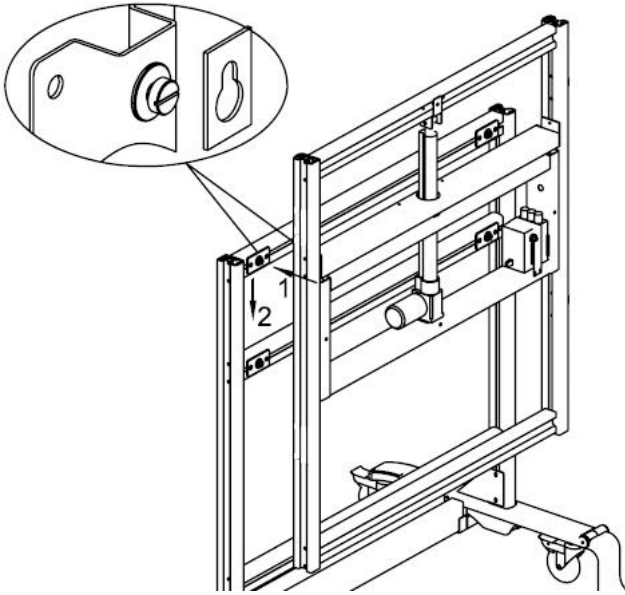

6. ANBRINGEN DER SEITENHALTERUNGEN

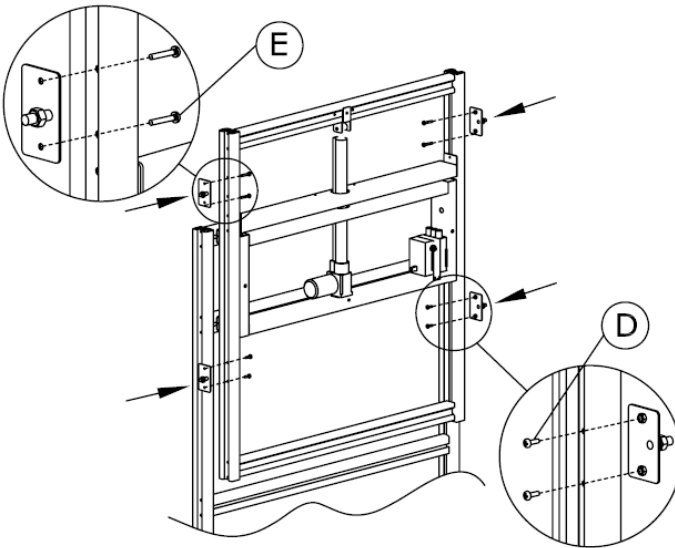

7. AUFRECHT ANBRINGEN Verlegen Sie die Kabel, während Sie den Ausleger zusammenbauen.

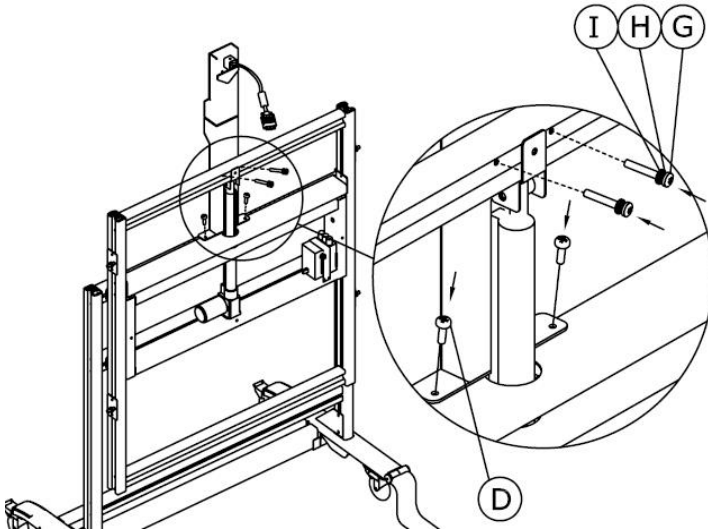

8. ANBRINGEN DES AUSLEGGERS

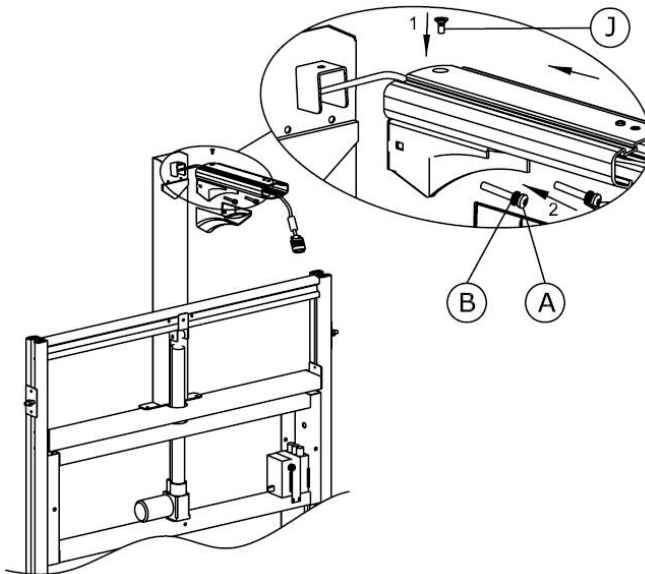

9. ANBRINGEN DES GELENKKREUZES AN DEN PROJEKTOR

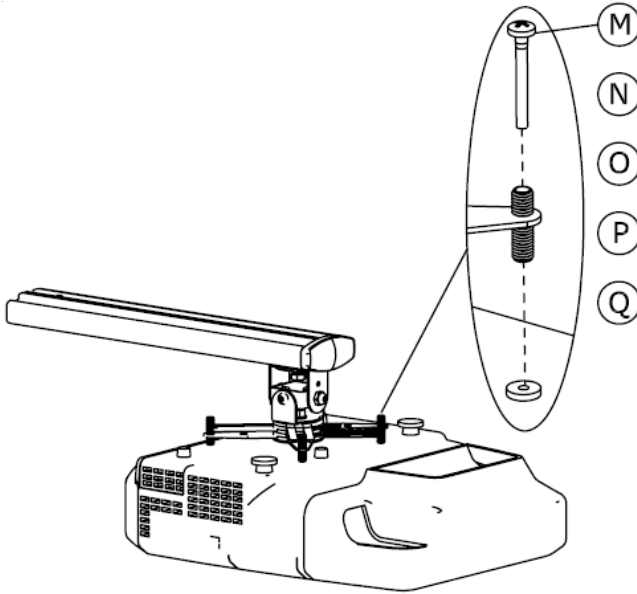

10. BEFESTIGEN DER PROJEKTOREINHEIT AM AUSLEGER Ziehen Sie die Schrauben an, um die zwei Teile des Auslegers zu verriegeln.

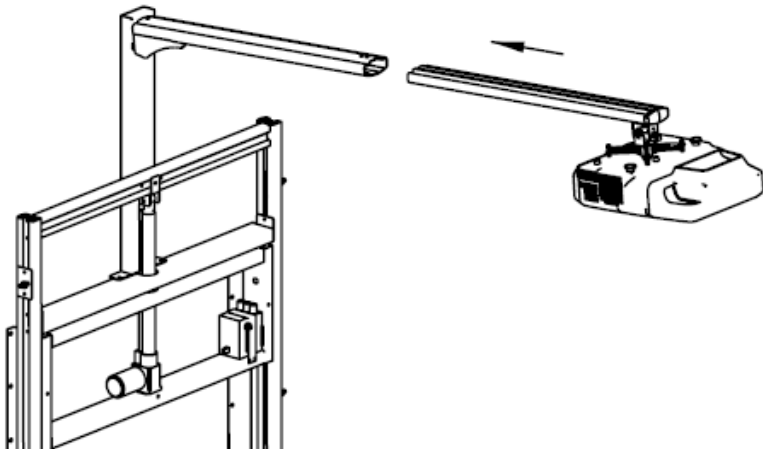

11. ANBRINGEN DER ANPASSBAREN ARME AN WHITEBOARD / FLACHBILDSCHIRM

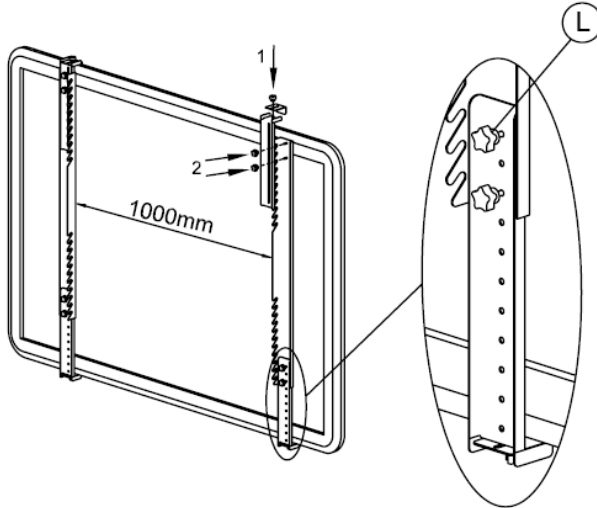

12. AUFHÄNGEN DER PLATTE IM RAHMEN Richten Sie den Projektor aus und schalten Sie ihn ein. Legen Sie den Projektor-Zoom so groß wie möglich fest. Passen Sie die Länge des Auslegers an, damit das Bild dieselbe Größe hat, wie die Platte. Hängen Sie die Platte auf derselben Höhe wie das Bild auf.

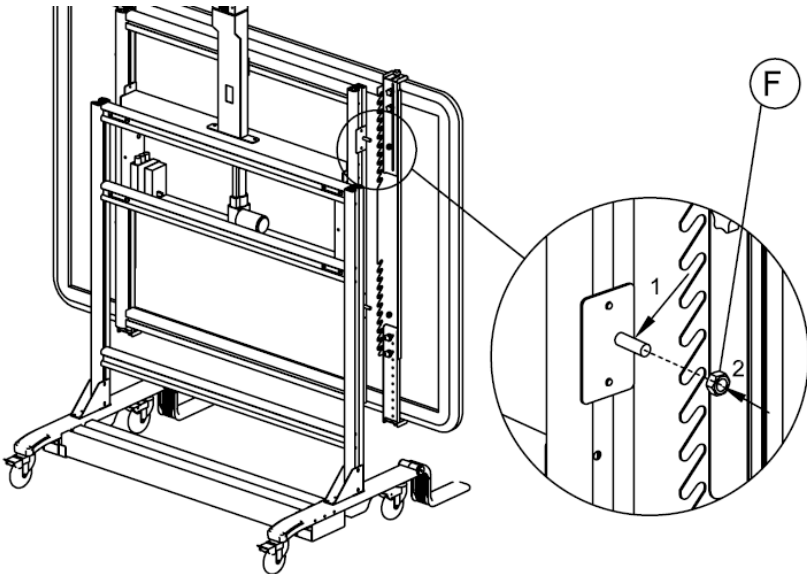

13. TESTEN DER AUSLENKUNG Setzen Sie den Motor in Betrieb und bewegen Sie die Einheit in die oberen und unteren Grenzbereiche, um sicherzustellen, dass nichts hakt und die Halterung sicher genutzt werden kann.

Möglicherweise sind Anpassungen erforderlich. Ziehen Sie nach Abschluss der Tätigkeiten alle Bolzen fest.

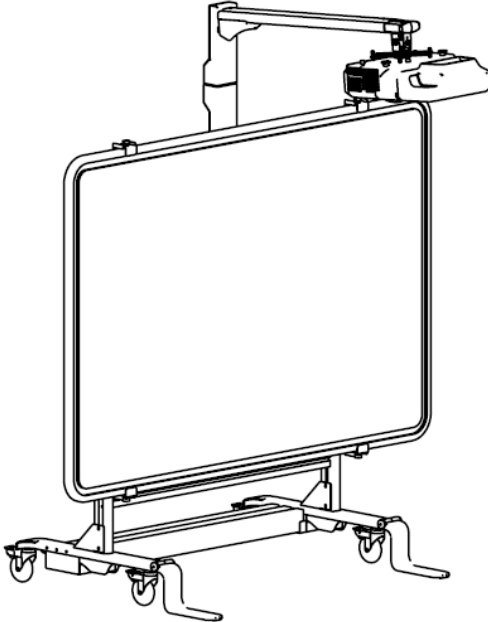

TECHNISCHE DATEN

PACKMASS: 1300 x 1230 x 1050/772 mm
(Höhe x Breite x Tiefe mit/ohne Stabilisator)
PRODUKTGEWICHT: 48 kg
WERKSTOFF: Aluminium und Stahl
FARBE: Weiß und Aluminium

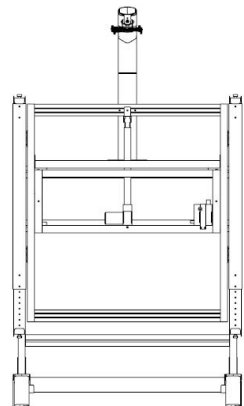
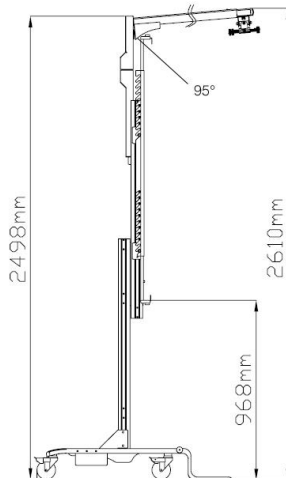
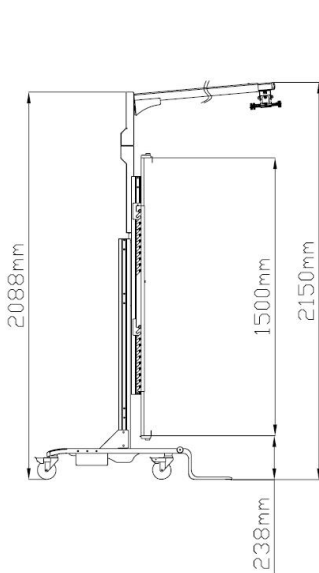
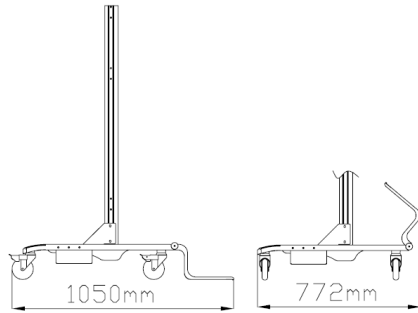
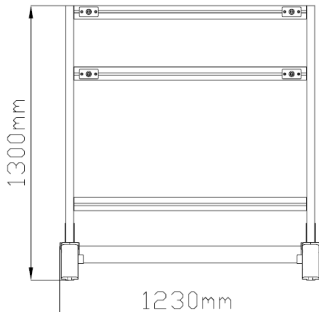

GARANTIE

Für das Produkt wird eine zweijährige Einsendegarantie ab Kaufdatum gewährt. Diese Garantie gilt nur für den Ersterwerber und ist nicht übertragbar. Die Daten werden an der Verkaufsstelle mit denjenigen des autorisierten nationalen Vertriebshändlers abgeglichen, um jeden Zweifel auszuschließen. Die Haftung des Herstellers und der beauftragten Kundendienstfirma ist mit Ausnahme von Tod oder Personenschäden auf die Kosten von Reparatur oder Austausch der fehlerhaften Ware beschränkt (EU85/374/EEC). Die vorliegende Gewährleistung umfasst:

- fehlerhafte Schweißnähte, die die Belastbarkeit auf eine geringere mögliche Belastung als vorgesehen reduzieren;
- mangelhafte Oberflächenbehandlung, die das Montieren des Produkts unmöglich macht;
- äußerliche Korrosionsspuren, sofern diese binnen 24 h nach dem Kauf erkannt werden. Die Rohrinne ist nicht pulverbeschichtet, so dass hier im Lauf der Zeit leichte Korrosion auftreten kann. Dies ist normal und beeinträchtigt die Belastbarkeit des Käfigs nicht; deshalb ist dies auch von dieser Gewährleistung ausgeschlossen.

Sofern mit dem Produkt irgendwelche Probleme auftreten, wenden Sie sich bitte an den autorisierten Händler, bei dem Sie das Produkt erworben haben. Das Versandrisiko zum vom Hersteller zugelassenen Kundendienstzentrum zu Reparaturzwecken geht zu Lasten des Ersterwerbers. Wir werden das reparierte Produkt sofern irgend möglich binnen fünf Arbeitstagen zurücksenden. Dies ist jedoch nicht immer möglich, in diesem Fall wird das Produkt baldmöglichst zurückgesandt. Diese Gewährleistung umfasst nicht Produktschäden durch missbräuchlichen oder fehlerhaften Gebrauch oder fehlerhaftes Montieren, welches u.U. auf Nichtbefolgen dieser Anleitung zurückzuführen ist. Ist der Schaden nicht durch diese Gewährleistung abgedeckt, so wird dem Eigentümer die Möglichkeit eingeräumt, die Reparatur (Teile und Arbeitsleistung) zu unseren üblichen Preisen ausführen zu lassen.

HAFTUNGSAUSSCHLUSS: Da wir unsere Produkte fortlaufend verbessern, können sich die oben genannten Angaben ohne vorherige Ankündigung ändern. Diese Bedienungsanleitung wird ohne Gewähr veröffentlicht und etwaige Verbesserungen oder Änderungen an der Bedienungsanleitung zur Beseitigung typographischer Fehler und redaktioneller Ungenauigkeiten sowie aufgrund von Verbesserungen der Programme und/oder Geräte können jederzeit und ohne Ankündigung vorgenommen werden. Solche Änderungen werden in neue Ausgaben der Bedienungsanleitung aufgenommen.