

# **INSTRUKCJA OBSŁUGI GŁOŚNIKÓW SP-1600**



[www.visionaudiovisual.com/techaudio/sp-1600](http://www.visionaudiovisual.com/techaudio/sp-1600)

## DEKLARACJA ZGODNOŚCI

W przypadkach, w których to ma zastosowanie, produkty Vision posiadają certyfikat potwierdzający spełnienie wymogów określonych przez „program certyfikacji CB” i są zgodne ze wszystkimi znanymi przepisami lokalnymi. Firma Vision zobowiązuje się zapewnić pełną zgodność wszystkich produktów oferowanych w sprzedaży w UE i innych krajach uczestniczących ze wszystkimi stosownymi normami certyfikacji.

Produkt opisany w niniejszej instrukcji obsługi jest zgodny z dyrektywą RoHS (dyrektywa UE 2002/95/WE) i WEEE (dyrektywa UE 2002/96/WE). Ten produkt należy zwrócić do miejsca zakupu po zakończeniu okresu eksploatacji w celu recyklingu.

## OSTRZEŻENIA



**CAUTION**  
**RISK OF ELECTRIC SHOCK**  
**DO NOT OPEN**



**PRZESTROGA: ABY ZMNIJSZYĆ RYZYKO PORAŻENIA PRĄDEM ELEKTRYCZNYM, NIE ZDEJMOWAĆ POKRYWY (LUB PANELU TYLNEGO). WEWNĄTRZ NIE MA ŻADNYCH CZĘŚCI PRZEZNACZONYCH DO OBSŁUGI PRZEZ UŻYTKOWNIKA. CZYNNOŚCI SERWISOWE NALEŻY ZLECAĆ WYKWALIFIKOWANYM TECHNIKOM SERWISOWYM.**



Symbol błyskawicy zakończony grotem umieszczony w trójkącie równobocznym ma za zadanie ostrzegać użytkownika, że wewnątrz obudowy urządzenia występuje niez izolowane „niebezpieczne napięcie”, którego wartość może stwarzać ryzyko porażenia prądem elektrycznym.

Wykrzyknik wewnątrz trójkąta równobocznego ma za zadanie ostrzegać użytkownika o istnieniu ważnych instrukcji obsługi i konserwacji (obsługi serwisowej) znajdujących się w dokumentacji dołączonej do urządzenia.

**OSTRZEŻENIE: ABY ZMNIJSZYĆ RYZYKO POŻARU LUB PORAŻENIA PRĄDEM ELEKTRYCZNYM, NIE NARAŻAĆ URZĄDZENIA NA DZIAŁANIE DESZCZU LUB WILGOCI.**

Wszystkie produkty są produkowane i importowane do krajów Unii Europejskiej przez firmę Vision, która należy do spółki Azlan Logistics Ltd, zarejestrowanej w Anglii pod numerem 04625566 w Lion House, 4 Pioneer Business Park, Clifton Moor, York, YO30 4GH Numer rejestracyjny WEEE: GD0046SY



## **DEKLARACJA POCHODZENIA**

Wszystkie produkty firmy Vision są produkowane w Chińskiej Republice Ludowej.

## **MIEJSCE INSTALACJI**

Należy unikać instalacji produktu w następujących miejscach:

- Miejsca wilgotne
- Miejsca narażone na bezpośrednie działanie promieni słonecznych lub w pobliżu urządzeń grzewczych
- Miejsca bardzo zimne
- Miejsca narażone na nadmierne wibracje lub zapylenie
- Miejsca słabo wentylowane

Nie należy umieszczać tego produktu w miejscach narażonych na zamoczenie lub ochłapanie. NA TYM PRODUKCIE ANI W JEGO POBLIŻU NIE NALEŻY UMIESZCZAĆ PRZEDMIOTÓW WYPEŁNIONYCH CIECZĄ!

## **OPAKOWANIE**

Należy zachować wszystkie materiały opakowaniowe. Są one niezbędne w przypadku konieczności wysyłki urządzenia w celu dokonania naprawy.

UWAGA: Jeśli w celu przesłania urządzenia do centrum serwisowego nie zostanie użyte oryginalne opakowanie, uszkodzenia powstałe w transporcie nie będą objęte gwarancją.

## **OBSŁUGIWANA MOC**

Moc znamionowa w odniesieniu do głośników oznacza moc, jaka może być dostarczana przez dłuższy czas do głośnika bez powodowania zniekształceń. Te głośniki mają moc znamionową do 50 W RMS.

## **MOC**

Najbardziej spójnymi standardami pomiaru mocy są „Program Power” oraz „RMS”, ponieważ mierzą one średnie podtrzymane poziomy. Do tych głośników odpowiednie są wszelkie wzmacniacze o niskiej impedancji i mocy wyjściowej od 2 x 10 W do 2 x 70 W (przy 8 omach).

UWAGA: Moc wyjściowa wzmacniacza jest uzależniona od liczby podłączonych głośników. 8 omów zazwyczaj oznacza dwa podłączone głośniki  
4 omów zazwyczaj oznaczają cztery podłączone głośniki

## INSTALACJA

1. **MOCOWANIE WSPORNIKA W ŚCIANIE** Umieść wsporniki na słupkach nośnych w ścianie i za pomocą odpowiednich śrub przymocuj do ściany. Upewnij się, że są ustawione pionowo.

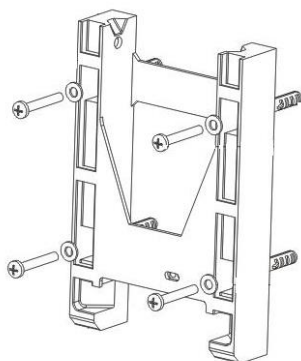

**UWAGA:** Nie umieszczaj górnego końca wspornika bliżej niż 100 mm od sufitu.

2. **PODŁĄCZANIE KABLI DO OPRAW** Podłącz kable głośnikowe od wzmacniacza do wsporników głośników.

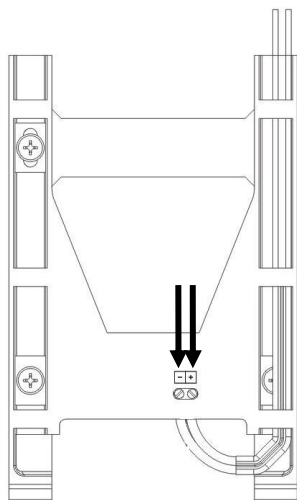

3. **MOCOWANIE GŁOŚNIKÓW W OPRAWACH** Zamocuj głośniki we wspornikach od góry. Po zamocowaniu zatrzasną się we właściwym miejscu i nie będzie można ich wyjąć.

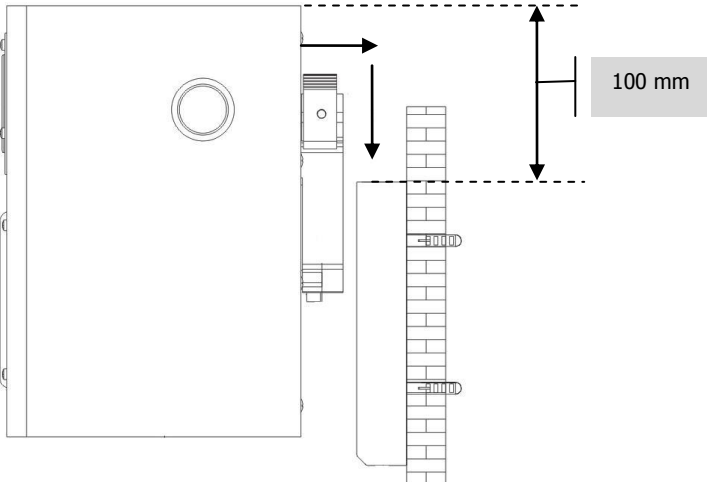

## DEMONTAŻ GŁOŚNIKA

1. Ściśnij ze sobą dwie wypustki u góry/z tyłu głośnika.

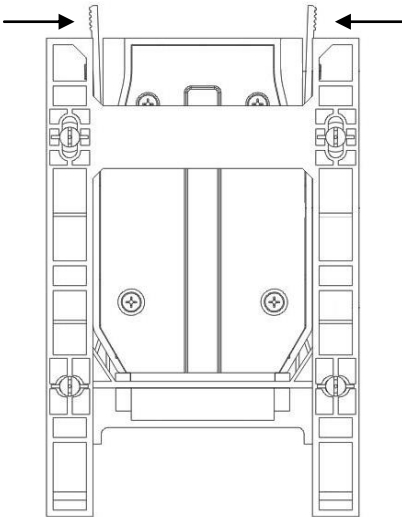

2. Unieś głośnik i wyjmij z oprawy.

## ROZWIĄZYWANIE PROBLEMÓW

Jeśli głośnik nie działa prawidłowo, zapoznaj się z następującymi informacjami. Jeśli problem utrzymuje się, odłącz zasilanie i natychmiast skontaktuj się ze sprzedawcą sprzętu audio-wideo.

Problem	Rozwiązanie
Dźwięk dochodzi tylko z jednej strony	<ul style="list-style-type: none"><li>• Wyłącz wzmacniacz i zamień miejscami przewody głośnikowe na wyjściach. Jeżeli zmieni się strona, wzmacniacz działa prawidłowo, a usterka dotyczy jednego z głośników.</li><li>• Zamień podłączenia wejść i sprawdź przewody wejściowe.</li></ul>
Dźwięk jest bardzo cichy	<ul style="list-style-type: none"><li>• Czy użyto nieekranowanych kabli do głośników? Użyj kabli o przekroju 0,75 mm lub większym. Uwaga: Kabel typu Phono lub minijack jest ekranowany i nie jest odpowiedni.</li></ul>



## DANE TECHNICZNE

WYMIARY PRODUKTU: 160 x 150 x 240 mm (długość x szerokość x wysokość każdego głośnika)

MASA PRODUKTU: 3,3 kg (na parę)

MATERIAŁ KONSTRUKCYJNY: 9 mm MDF

KOLOR: Biały

OBSŁUGIWANA MOC: 50 W (RMS)

SZCZEGÓŁY TECHNICZNE:

Głośnik niskotonowy: 4 cale

Głośnik wysokotonowy: 1 cal, jedwab

Zaciski wejściowe/wyjściowe: złącza Phoenix

Impedancja wyjściowa: 8 omów

Czułość: 85 dB (1 W/1 m)

Pasma przenoszenia: 75 Hz-20 kHz

ZGODNOŚĆ: zgodne z dyrektywą RoHS i WEEE

## DOŁĄCZONE AKCESORIA:

2 x wspornik ścienny

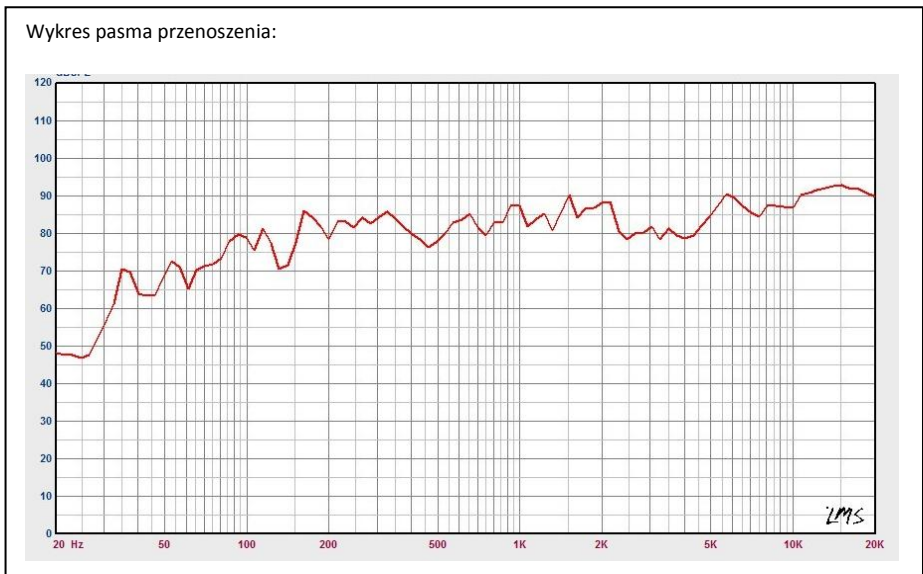

## **GWARANCJA**

Niniejszy produkt jest objęty 2-letnią gwarancją typu „Return to Base” (naprawa w punkcie serwisowym) obowiązującą od daty zakupu. Niniejsza gwarancja przysługuje wyłącznie pierwszemu nabywcy i nie podlega cesji. W celu uniknięcia wszelkich wątpliwości tożsamość pierwszego nabywcy jest określana na podstawie danych rejestrowanych przez wyznaczonego dystrybutora w kraju zakupu produktu. Jeśli został dostarczony uszkodzony produkt, w ciągu 21 dni od daty zakupu należy powiadomić dystrybutora za pośrednictwem sprzedawcy sprzętu audio-wideo. Odpowiedzialność producenta i wyznaczonego przez niego dostawcy usług serwisowych jest ograniczona do wysokości kosztu naprawy lub wymiany wadliwego produktu objętego gwarancją, z wyjątkiem przypadków poniesienia przez konsumenta śmierci lub obrażeń ciała (Dyrektywa UE 85/374/EWG). Niniejsza gwarancja chroni nabywcę w zakresie:

- Awarii dowolnych komponentów, włącznie z zasilaczem.
- Uszkodzeń obecnych po pierwszym wyjęciu z opakowania, jeśli zostaną zgłoszone w ciągu 24 godzin od daty zakupu.

W razie wystąpienia problemów z produktem należy skontaktować się ze sprzedawcą sprzętu audio-wideo, u którego został on zakupiony. Sprzedawca jest odpowiedzialny za przesłanie produktu do naprawy do wyznaczonego przez producenta centrum serwisowego.

Producent dołoży starań, aby naprawiony produkt został zwrócony w ciągu 5 dni roboczych. W sytuacji gdy dotrzymanie tego terminu nie jest możliwe, produkt zostanie zwrócony w innym, najwcześniejszym możliwym terminie. Zgodnie z naszymi zobowiązaniami w ramach dyrektywy WEEE producent dąży do wymiany uszkodzonych części produktu, a nie do wymiany całego urządzenia. Niniejsza gwarancja nie obejmuje wad powstałych wskutek nieprawidłowego montażu, niewłaściwej obsługi lub użytkowania produktu niezgodnie z jego przeznaczeniem, a także wskutek uszkodzonego źródła zasilania. Przyczyną takich wad może być nieprzestrzeganie zaleceń zawartych w niniejszej instrukcji obsługi.

*ZASTRZEŻENIE PRAWNE: Ponieważ stale dążymy do ulepszania naszych produktów, powyższe szczegóły mogą ulec zmianie bez wcześniejszego powiadomienia. Niniejsza Instrukcja obsługi jest publikowana bez gwarancji, a wszelkie poprawki lub zmiany w Instrukcji obsługi podyktowane błędami typograficznymi, niedokładnością informacji lub udoskonaleniem oprogramowania i/lub sprzętu mogą być wprowadzane w dowolnym momencie bez wcześniejszego powiadomienia. Zmiany takie zostaną włączone do nowych wydań Instrukcji obsługi.*