

# ALTOPARLANTI ELETTRICI SP-1400P

## MANUALE DI ISTRUZIONI



[www.visionaudiovisual.com/techaudio/sp-1400p](http://www.visionaudiovisual.com/techaudio/sp-1400p)

## DICHIARAZIONE DI CONFORMITÀ

Laddove necessario, i prodotti Vision sono certificati e conformi a tutti i regolamenti locali noti relativi allo standard di "certificazione CB". Vision si impegna a garantire la completa conformità di tutti i prodotti con tutti gli standard di certificazione applicabili per la vendita nell'Unione Europea e in altri paesi aderenti.

Il prodotto descritto nel presente manuale di istruzioni è conforme alle norme RoHS (direttiva UE 2002/95/CE) e WEEE (direttiva UE 2002/96/CE). Al termine della sua vita utile questo prodotto deve essere riconsegnato nel punto vendita in cui è stato acquistato in modo che venga riciclato.

## AVVERTENZE



**CAUTION**  
**RISK OF ELECTRIC SHOCK**  
**DO NOT OPEN**



**ATTENZIONE: PERICOLO DI SCOSSE ELETTRICHE NON APRIRE**  
ATTENZIONE: PER RIDURRE IL PERICOLO DI SCOSSE ELETTRICHE, NON RIMUOVERE IL COPERCHIO (O IL PANNELLO POSTERIORE). ALL'INTERNO NON SONO PRESENTI PARTI RIPARABILI DALL'UTENTE. PER LA MANUTENZIONE RIVOLGERSI A PERSONALE TECNICO QUALIFICATO.

 Il simbolo del fulmine con la punta a freccia all'interno di un triangolo equilatero ha la funzione di mettere in guardia l'utente sulla presenza, nel contenitore del prodotto, di "tensioni pericolose" non isolate di entità tale da comportare il pericolo di scosse elettriche per le persone.

 Il punto esclamativo all'interno di un triangolo equilatero ha la funzione di richiamare l'attenzione dell'utente sulla presenza di importanti istruzioni relative al funzionamento e alla manutenzione (assistenza tecnica) nell'opuscolo fornito in dotazione con l'apparecchio.

**ATTENZIONE: PER RIDURRE IL PERICOLO DI INCENDIO O SCOSSE ELETTRICHE, NON ESPORRE L'APPARECCHIO ALLA PIOGGIA O ALL'UMIDITÀ.**

Tutti i prodotti sono progettati e importati nell'Unione Europea da Vision, società interamente controllata da Azlan Logistics Ltd., registrata in Inghilterra al n. 04625566 con sede legale in Lion House, 4 Pioneer Business Park, Clifton Moor, York, YO30 4GH. Registrazione WEEE: GD0046SY



## **DICHIARAZIONE DI ORIGINE**

Tutti i prodotti Vision sono fabbricati nella Repubblica Popolare Cinese (RPC).

## **UTILIZZARE SOLO PRESE AC DELLA RETE DOMESTICA**

Il collegamento dell'unità a una presa di corrente con voltaggio superiore può comportare pericolo d'incendio.

## **MANEGGIARE CON CURA IL CAVO DI ALIMENTAZIONE**

Non tirare il cavo per scollegare la spina dalla presa AC; afferrare direttamente la spina per scollegarla. Tirando il cavo si possono causare danni al cavo stesso. Se non si prevede di utilizzare l'unità per un lungo periodo, staccare la spina. Non posizionare elementi di arredo o altri oggetti pesanti sul cavo ed evitare di farli cadere sul cavo. Non annodare il cavo di alimentazione. In caso contrario non solo potrebbe danneggiarsi ma potrebbe anche causare un cortocircuito con conseguente pericolo d'incendio.

## **LUOGO DI INSTALLAZIONE**

Non installare questo prodotto in luoghi caratterizzati dalle seguenti condizioni:

- Luoghi umidi o bagnati
- Luoghi esposti alla luce diretta del sole o in prossimità di fonti di calore
- Luoghi estremamente freddi
- Luoghi soggetti a vibrazioni eccessive e alla presenza polvere
- Luoghi poco ventilati

Non esporre questo prodotto a gocce o schizzi. **NON POSIZIONARE OGGETTI PIENI DI LIQUIDI SOPRA O VICINO A QUESTO PRODOTTO!**

## **SPOSTAMENTO DELL'UNITÀ**

Prima di spostare l'unità assicurarsi di aver disinserito il cavo di alimentazione dalla presa AC e di aver scollegato i cavi di collegamento con altre unità.

## **SEGNALI DI PERICOLO**

Se si rileva la presenza di un odore insolito o di fumo, disattivare immediatamente il prodotto e scollegare il cavo di alimentazione. Contattare il rivenditore o Vision.

## **IMBALLAGGIO**

Conservare tutto il materiale d'imballaggio. Questo materiale è essenziale per spedire l'unità in caso di riparazione.

**QUALORA NON SI UTILIZZI L'IMBALLAGGIO ORIGINALE PER LA RESTITUZIONE DELL'UNITÀ AL CENTRO DI ASSISTENZA, LA GARANZIA NON COPRIRÀ GLI EVENTUALI DANNI AVVENUTI DURANTE IL TRASPORTO.**

## **WATT**

Gli standard più affidabili per misurare i watt sono "Program Power" e "RMS", in quanto sono in grado di determinare i livelli sostenuti medi.

Nel caso in cui gli altoparlanti integrino gli amplificatori, il carico (resistenza misurata in ohm) è noto e la potenza in watt è fissa.

## INSTALLAZIONE

1. **MONTARE LE STAFFE SULLA PARETE** Posizionare le staffe su travi portanti e utilizzare viti adatte per fissare le staffe al muro. Assicurarsi che siano in piano.

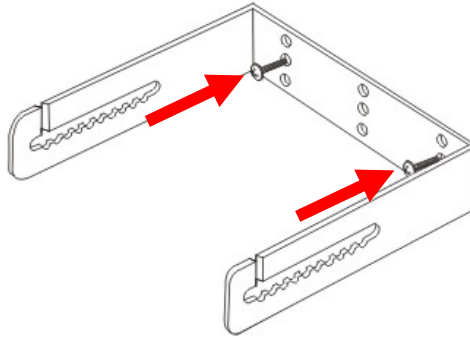

NOTA: non posizionare l'estremità superiore della staffa a una distanza dal soffitto inferiore a 140 mm.

2. **MONTARE GLI ALTOPARLANTI SUI SUPPORTI** Abbassare gli altoparlanti inserendoli nelle staffe come da figura.

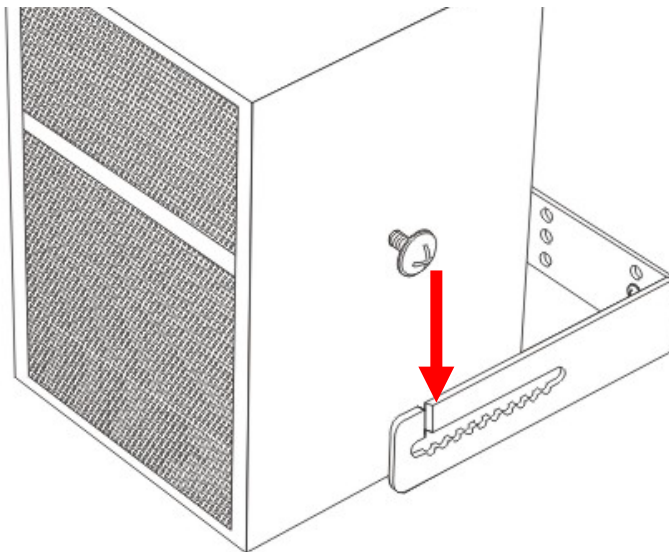

3. COLLEGARE TRA LORO GLI ALTOPARLANTI Utilizzare il cavo per altoparlanti in dotazione come indicato nella pagina precedente. Se è necessario un cavo più lungo, utilizzare un cavo per altoparlante non schermato con un diametro di almeno 0,75 mm.

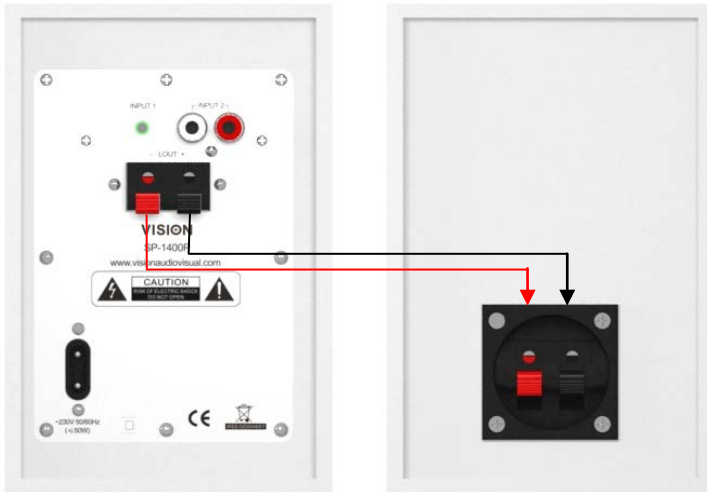

4. COLLEGARE GLI INGRESSI Ai connettori per minijack e/o fono sul pannello posteriore.

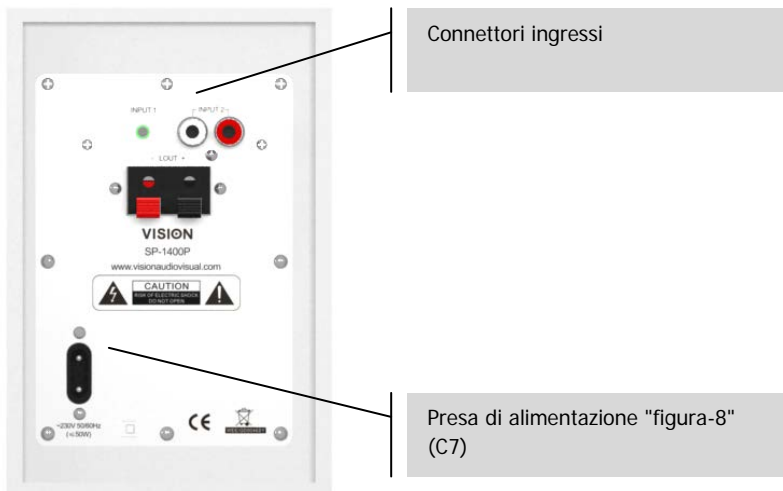

5. COLLEGARE L'ALIMENTAZIONE Collegare l'alimentazione C7 (figura-8) sul retro dell'altoparlante master.
6. SERRARE LE VITI DELLE STAFFE Impostare l'angolo desiderato e bloccare le viti laterali.

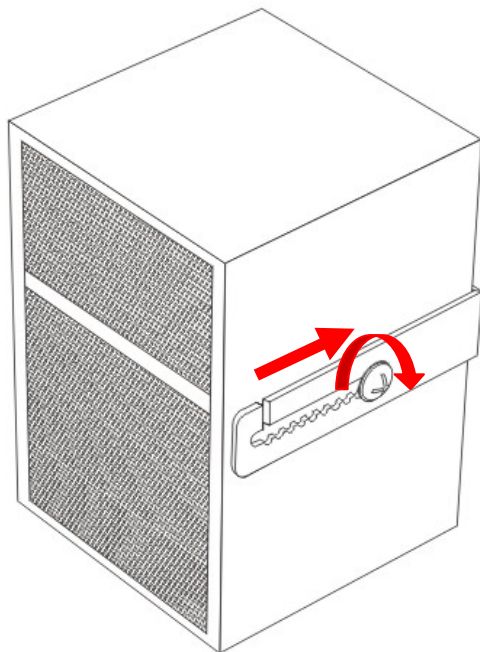

## FUNZIONAMENTO

1. **ACCENSIONE/SPEGNIMENTO** Premere la manopola del volume sulla parte frontale dell'altoparlante master per disinserire la modalità standby. Per spegnere, mantenere premuta la manopola.

Quando acceso, il prodotto ripristina le ultime impostazioni di ingresso e di livello di volume utilizzate. Quando l'alimentazione di rete è attivata, l'unità esce automaticamente dalla modalità standby.

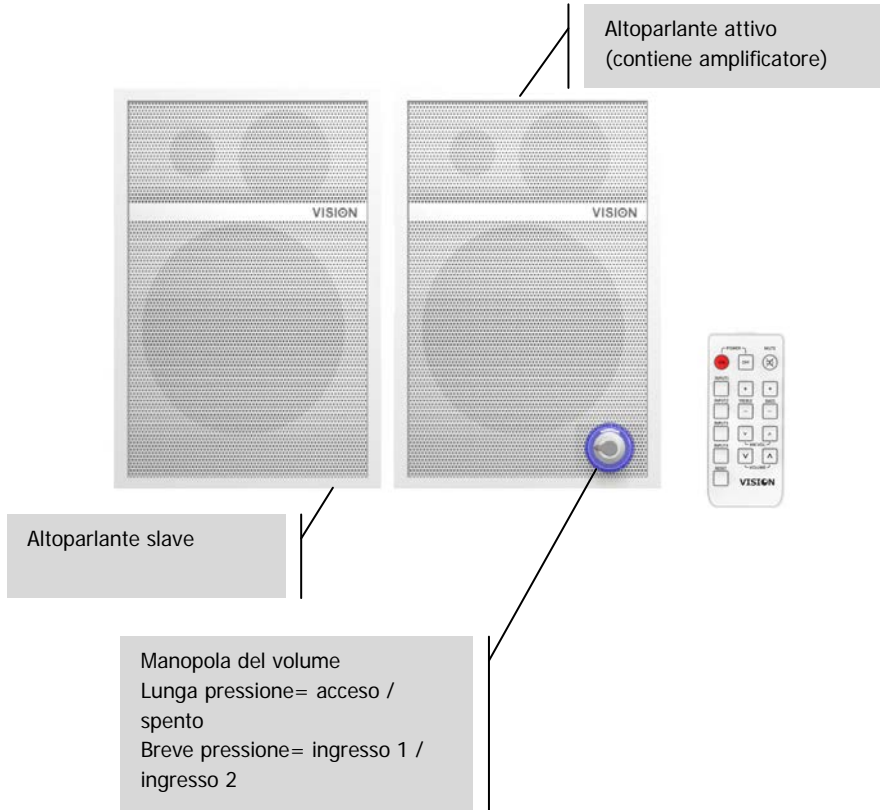

2. **COMMUTARE L'INGRESSO** Premere brevemente la manopola del volume per cambiare l'ingresso.
3. **CONTROLLO DEL TONO** Il telecomando può essere utilizzato per regolare il controllo del tono e per tutte le altre funzioni sopra descritte.

Nota: Vision utilizza lo stesso telecomando per tutti i prodotti, quindi alcuni tasti non funzionano con questo prodotto.

## RISOLUZIONE DEI PROBLEMI

Se il sistema non funziona in modo corretto, consultare le seguenti informazioni. Se il problema persiste, scollegare dalla rete di alimentazione e contattare immediatamente il rivenditore AV.

Problema	Soluzione
Spia di alimentazione spenta	Premere il controllo del volume. Verificare la sorgente e il cavo d'ingresso dell'alimentazione. Controllare il fusibile nella spina del cavo di alimentazione.
Spia dell'alimentazione accesa ma assenza di suono	Aumentare il volume dell'altoparlante master ruotando la manopola.  Assicurarsi che il volume in uscita sul dispositivo di prova sia al massimo e che funzioni attraverso gli altoparlanti del dispositivo integrato.
Ronzio o rumore	Verificare che tutti i cavi in ingresso siano correttamente schermati. I cavi di bassa qualità con una schermatura non uniforme possono produrre rumori.  Assicurarsi che tutti i dispositivi sorgente siano collegati alla stessa fonte di alimentazione. Se scollegando un laptop dall'alimentazione si risolve il problema, quella è sicuramente la causa del problema.
L'altoparlante slave non funziona o è basso	Verificare il cavo dell'altoparlante per assicurarsi che il collegamento sia corretto su entrambe le estremità.
L'altoparlante slave è più basso di quello master	Di norma questo problema è dovuto all'uso di un cavo non adatto tra altoparlante master e altoparlante slave. Il cavo potrebbe essere troppo sottile o schermato. Sostituirlo immediatamente.



## SPECIFICHE

DIMENSIONI DEL PRODOTTO: 185 x 148 x 250 mm (lunghezza x larghezza x altezza per ogni altoparlante)

PESO DEL PRODOTTO: 4,1 kg / 9,0lb (a coppia)

MATERIALE DI COSTRUZIONE: MDF

COLORE: bianco

DATI TECNICI:

Uscita amplificatore: 2 x 30 watt (RMS)

Woofers: 4"

Tweeter: 1,5", in seta

Ingresso 1: Minijack (3,5 mm)

Ingresso 2: 2-Phono (RCA)

Uscita altoparlante: Tipo a filo nudo con fissaggio a molla

Ingresso altoparlante (su slave): Tipo a filo nudo con fissaggio a molla

Impedenza in uscita: 4 ohm

Sensibilità: 89 dB (1w/1m)

Risposta in frequenza: 80 Hz-16 kHz

ALIMENTAZIONE: alimentazione interna da 100~240 V

CONFORMITÀ: conformità RoHS, WEEE e CB

## ACCESSORI:

2 x staffe da parete

1 x cavo di alimentazione "figure-8" per EU da 1,8 m

1 x cavo di alimentazione "figure-8" per il UK da 1,8 m

1 x cavo di alimentazione "figure-8" per il AU da 1,8 m

1 x cavo di alimentazione "figure-8" per il US da 1,8 m

1 x cavo per altoparlanti da 5 m

1 telecomando (batteria inclusa: CR2025 3V Li-Mn)

Grafico della risposta in frequenza: (dB SPL rispetto alla frequenza)

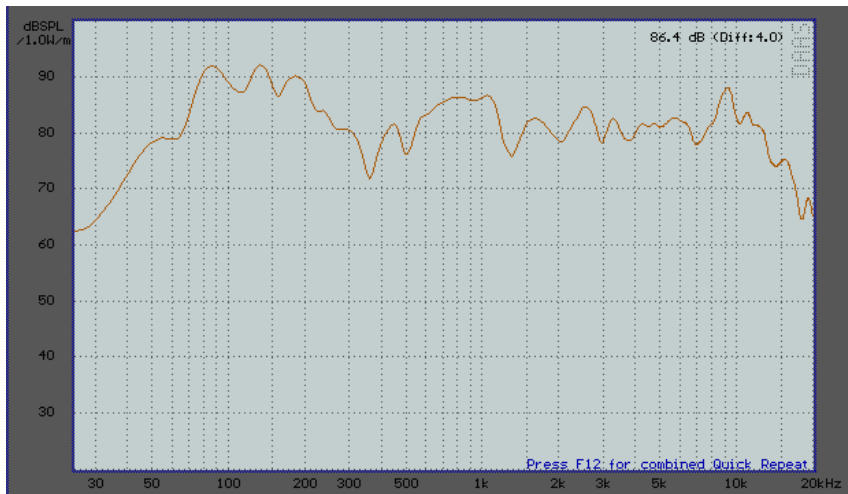

## **GARANZIA**

Il presente prodotto è coperto da una garanzia return-to-base di 2 anni con decorrenza dalla data di acquisto. Tale garanzia è valida esclusivamente per il primo acquirente e non è cedibile. Onde evitare qualsiasi dubbio, per primo acquirente si intende colui che risulta essere in possesso del prodotto sulla base delle informazioni raccolte presso il punto vendita dove è stato effettuato l'acquisto. Se si tratta di un prodotto DOA (dead on arrival), si hanno a disposizione 21 giorni dalla data di acquisto per la notifica al distributore nazionale tramite il rivenditore AV. La responsabilità del produttore e del centro di assistenza indicato è limitata al costo della riparazione e/o della sostituzione dell'unità difettosa in garanzia, fatti salvi i casi di morte o lesione (UE 85/374/CEE). La garanzia copre i seguenti casi:

- Guasto di qualsiasi componente, incluso l'alimentatore.
- Danni riscontrati immediatamente dopo aver rimosso il prodotto dall'imballaggio, se notificati entro 24 ore dall'acquisto.

In caso di problemi con il prodotto, contattare il rivenditore AV presso il quale è stato effettuato l'acquisto. Il primo acquirente risponde della spedizione del prodotto al centro di assistenza indicato dal produttore per la riparazione.

Le unità riparate saranno restituite entro 5 giorni lavorativi o comunque nel più breve tempo possibile. In linea con gli obblighi WEEE, il produttore cercherà di sostituire le parti difettose del prodotto piuttosto che sostituire l'intera unità. La garanzia non si applica in caso di guasti provocati da incuria, uso improprio, installazione errata, alimentazione discontinua o difettosa dovuti al mancato rispetto delle istruzioni riportate nel presente manuale.

*NOTE LEGALI: A causa del nostro impegno per il continuo miglioramento dei nostri prodotti, i dati sopra riportati possono essere modificati senza preavviso. Il presente manuale di istruzioni è pubblicato senza alcuna garanzia ed eventuali miglioramenti o modifiche al manuale dovuti a errori tipografici, informazioni imprecise o aggiornamenti di programmi e/o attrezzature possono essere effettuati in qualsiasi momento e senza preavviso. Tali modifiche saranno inserite nelle nuove edizioni del manuale.*