

CS-1600P AKTIVLAUTSPRECHER

BEDIENUNGSANLEITUNG



www.visionaudiovisual.com/de/techaudio/cs-1600p

KONFORMITÄTSERKLÄRUNG

Falls zutreffend sind Vision-Produkte zertifiziert und entsprechen allen bekannten lokalen Vorschriften der Normen für „CB-Zertifizierung“. Vision verpflichtet sich sicherzustellen, dass alle Produkte mit allen anwendbaren Zertifizierungsnormen für den Verkauf in der EU und anderen teilnehmenden Ländern in vollem Umfang übereinstimmen.

Das in dieser Bedienungsanleitung beschriebene Produkt erfüllt die Anforderungen von RoHS (EU-Richtlinie 2002/95/EC) und WEEE (EU-Richtlinie 2002/96/EC). Dieses Produkt ist nach Ende der Nutzungsdauer an die Verkaufsstelle oder zu einer anderen Sammelstelle zurückzubringen.

WARNHINWEISE



CAUTION
RISK OF ELECTRIC SHOCK
DO NOT OPEN



VORSICHT: GEFAHR EINES STROMSCHLAGS NICHT ÖFFNEN
VORSICHT: UM STROMSCHLÄGE ZU VERMEIDEN, GEHÄUSE (UND RÜCKSEITE) NICHT ÖFFNEN. ENTHÄLT KEINE VOM BENUTZER ZU WARTENDEN TEILE IM INNEREN DES GERÄTS. WARTUNG NUR DURCH QUALIFIZIERTES FACHPERSONAL DURCHFÜHREN LASSEN.

 Der Blitz mit dem Pfeilkopf im gleichseitigen Dreieck soll den Benutzer auf „gefährliche Spannung“ durch nicht isolierte Teile im Gehäuseinneren hinweisen. Diese kann so groß sein, dass bei Stromschlag eine Gefahr für Personen besteht.

 Das Ausrufungszeichen im gleichseitigen Dreieck soll den Benutzer auf wichtige Bedienungs- und Wartungsanweisungen in der dem Gerät beiliegenden Bedienungsanleitung aufmerksam machen.

WARNUNG: UM EINEN BRAND ODER EINEN STROMSCHLAG ZU VERMEIDEN, SETZEN SIE DAS GERÄT NIEMALS REGEN ODER FEUCHTIGKEIT AUS.

Alle Produkte werden von Vision entwickelt und in die EU importiert. Vision ist eine 100%-ige Tochter der Azlan Logistics Ltd., eingetragen in England unter Nr. 04625566 mit Geschäftssitz Lion House, 4 Pioneer Business Park, Clifton Moor, York, YO30 4GH. WEEE-Registrierung: GD0046SY



URSPRUNGSERKLÄRUNG

Alle Vision-Produkte werden in der Volksrepublik China (VR China) hergestellt.

NUR ORTSÜBLICHE AC-STECKDOSEN VERWENDEN

Wenn das Gerät an eine Steckdose mit höherer Spannung angeschlossen wird, kann diese einen Brand verursachen.

NETZKABEL VORSICHTIG BEHADELN

Den Stecker nicht durch Ziehen am Kabel trennen; immer am Stecker aus der Steckdose ziehen. Durch Ziehen am Kabel kann selbiges beschädigt werden. Wenn das Gerät für einen längeren Zeitraum nicht verwendet werden soll, die Stromverbindung trennen. Keine Möbel oder andere schwere Objekte auf das Kabel stellen und keine schweren Objekte darauf fallen lassen. Nicht verknoten. Dadurch kann das Kabel beschädigt werden und es besteht Brandgefahr durch Kurzschluss.

AUFSTELLORT

Unter folgenden Bedingungen sollte das Produkt nicht verwendet werden:

- An feuchten oder nassen Orten
- An Orten mit direkter Sonneneinstrahlung oder in unmittelbarer Nähe von Heizquellen
- An extrem kalten Orten
- An Orten, an denen das Gerät übermäßigen Vibrationen oder Staub ausgesetzt ist
- An schlecht belüfteten Orten

Dieses Produkt darf nicht mit Wasser in Berührung kommen. KEINE FLÜSSIGKEITEN AUF ODER NEBEN DIESES PRODUKT STELLEN!

UMSETZEN DES PRODUKTS

Bevor Sie den Standort des Produkts ändern, den Stecker aus der Steckdose ziehen und die Verbindungskabel zu anderen Geräten trennen.

WARNZEICHEN

Wenn Sie einen ungewöhnlichen Geruch oder Rauch wahrnehmen, das Produkt sofort ausschalten und das Netzkabel aus der Steckdose ziehen. Wenden Sie sich an Ihren Händler oder an Vision.

VERPACKUNG

Heben Sie das gesamte Verpackungsmaterial auf. Dies ist für den Versand des Geräts im Reparaturfall erforderlich.

WENN DAS PRODUKT NICHT IN DER ORIGINALVERPACKUNG AN DAS KUNDENDIENSTZENTRUM GESCHICKT WIRD, BESTEHT KEINE GEWÄHRLEISTUNG FÜR TRANSPORTSCHÄDEN.

WATT

Die genauesten Standards zum Messen von Wattzahlen sind „Program Power“ und „RMS“ (Effektivwert), weil hierbei der durchschnittlich erreichte Pegel gemessen wird.

Bei Lautsprechern mit integrierten Verstärkern ist die Last (Widerstand, gemessen in Ohm) bekannt, wodurch die Nennleistung festgelegt ist.

MONTAGE

1. **BLENDEN ENTFERNEN:** Drücken Sie die Klemmen nach oben. Die Spitze der Schraube drückt die Blende jetzt nach oben.

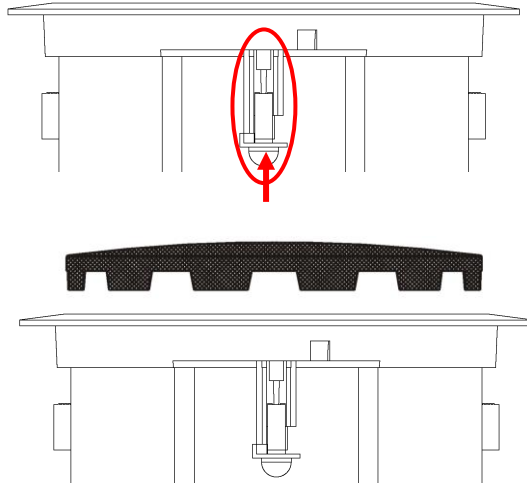

2. **SCHNEIDEN SIE EIN LOCH IN DIE DECKENPLATTE:** Durchmesser 222 mm.
3. **LAUTSPRECHER AN DER DECKENPLATTE BEFESTIGEN:** Befestigen Sie die Lautsprecher von der Unterseite der Deckenplatte aus. Drehen Sie hierzu die Klemmen nach außen.

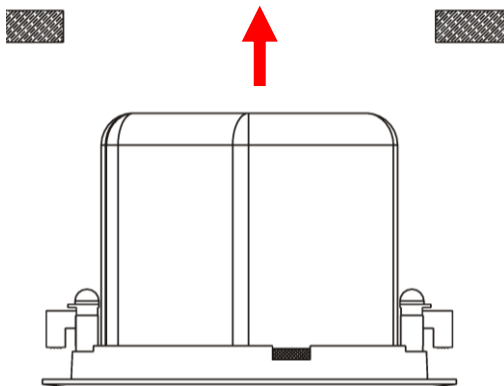

4. BEFESTIGEN SIE DIE LAUTSPRECHER AN DER DECKENPLATTE, indem Sie die Klemmschrauben an der Vorderseite des Lautsprechers drehen. Dabei drehen sich die Klemmen nach außen und ziehen sich fest.

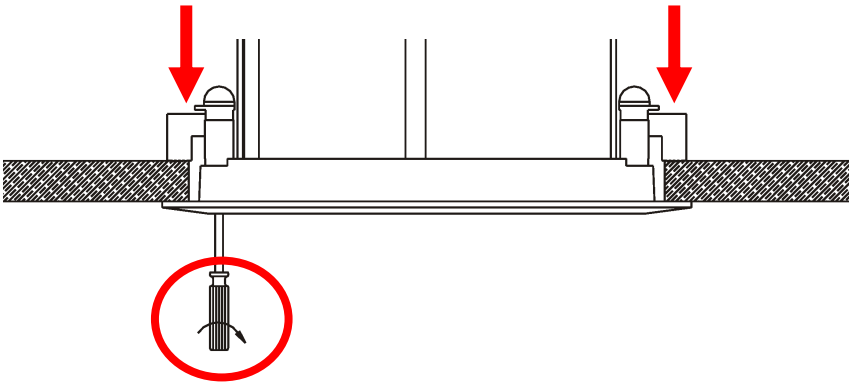

5. VERBINDEN DER LAUTSPRECHER: Verwenden Sie hierzu das mitgelieferte Lautsprecherkabel. Wenn das mitgelieferte Kabel verlängert werden muss, achten Sie darauf, ein ungeschirmtes Lautsprecherkabel mit einer Stärke von mindestens 0,75 mm zu verwenden.

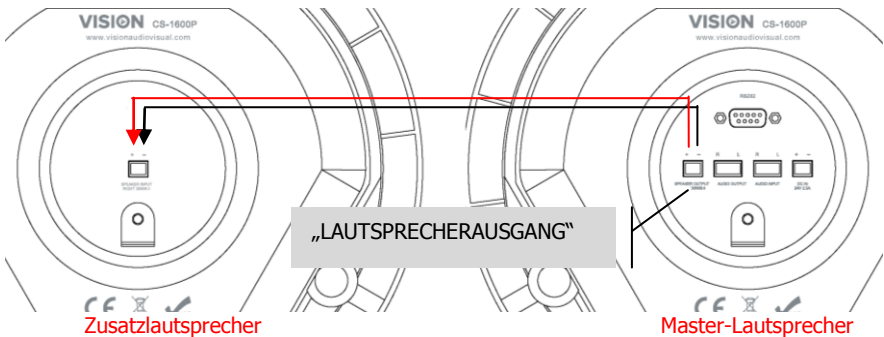

6. EINGANG VERBINDEN: Stecken Sie den Phoenix-Miniklinken-Adapter bzw. den Phono-Adapter (siehe Abbildung unten) in die Eingangsbuchse auf der Rückseite.

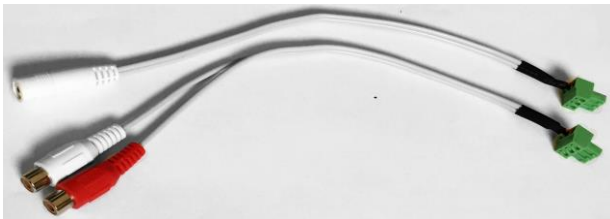

Hinweis 1: Smartphones, Laptops, DVD-Player usw. werden über den Kopfhörer- bzw. den Line-Ausgang an die Eingangsbuchse angeschlossen.

Hinweis 2: Wenn Sie Bluetooth verwenden, können Sie diesen Schritt ignorieren.

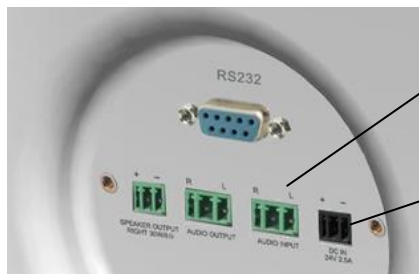

Eingangsbuchse

Netzeingang

7. ANSCHLIESSEN DES NETZADAPTERS: Schließen Sie das Netzkabel an der Rückseite des Master-Lautsprechers an.
8. *OPTIONAL* ANSCHLUSS MEHRERER CS-1600P-LAUTSPRECHERSÄTZE: Wenn Sie in einem Raum mehr als ein Paar Lautsprecher verwenden wollen, verbinden Sie die Audio-Ausgangsbuchse des ersten Paares mit der Eingangsbuchse des zweiten Paares.



1. Master-Lautsprecher

2. Master-Lautsprecher

Vision bietet vortermionierte Techconnect-Kabel für die nachstehenden Verbindungslängen an:

- 5 m: TC2 5M3.5MM
- 10 m: TC2 10M3.5MM
- 15 m: TC2 15M3.5MM
- 20 m: TC2 20M3.5MM

STATUS-ANZEIGE

Eine permanent leuchtende Lampe am Master-Lautsprecher zeigt an, dass der Strom eingeschaltet und der betreffende Eingang ausgewählt wurde:

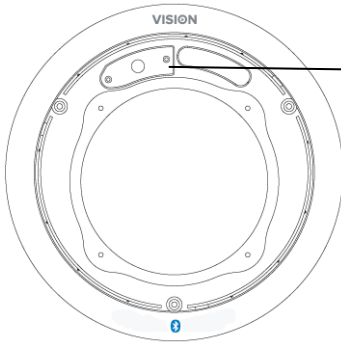

GELB: Kabeleingang ausgewählt

BLAU BLINKEND: Bluetooth-Kopplung aktiviert
(Kabeleingang noch ausgewählt)

BLAU DURCHGEHEND: Bluetooth-Eingang
ausgewählt

FERNBEDIENUNG

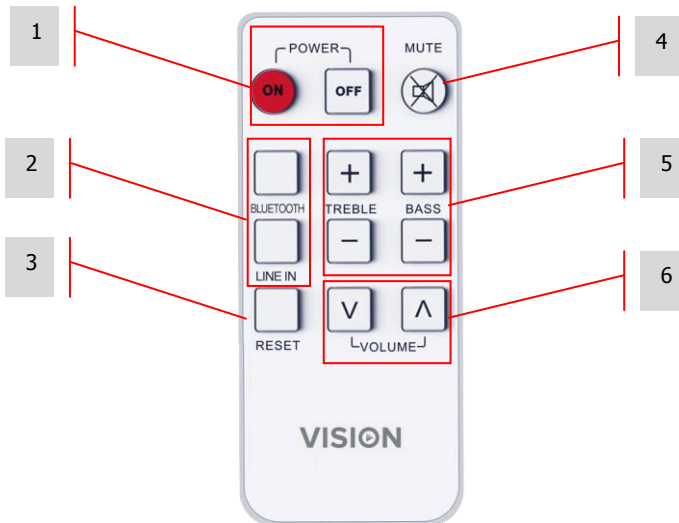

1. Gerät ein-/ausschalten
2. Eingangswahl
3. Klang zurücksetzen
4. Stummschaltung
5. Klangregler
6. Lautstärke

BETRIEB

1. EIN-/AUSSCHALTEN: Bei Einschalten der Stromversorgung schaltet sich dieses Produkt automatisch ein. Alternativ können Sie zum Einschalten auch die Fernbedienung verwenden. Die zuletzt genutzte Lautstärkeeinstellung und der entsprechende Eingang werden jeweils erneut verwendet.

HINWEIS: Der IR-Empfänger ist in die Vorderseite des Master-Lautsprechers eingebaut. Der Master-Lautsprecher ist auf der Vorderseite mit Leuchten ausgestattet, der Zusatzlautsprecher hingegen nicht.

2. AUSWAHL DES BLUETOOTH-EINGANGS

- a. Stellen Sie die Lautsprecher auf ON (EIN) oder wählen Sie „Bluetooth“ auf der Fernbedienung.
Jetzt blinkt die blaue Leuchte und zeigt so den Kopplungsmodus an. Zu diesem Zeitpunkt ist der Kabeleingang noch der aktive Eingang.
- b. Schalten Sie jetzt auf dem Gerät Bluetooth ein.
- c. Stellen Sie jetzt die Verbindung zu „VISION SPEAKERS“ her. Die gelbe Leuchte schaltet sich jetzt aus. Die blaue Lampe leuchtet permanent und zeigt so an, dass die Bluetooth-Quelle ausgewählt wurde.

HINWEIS 1: Wenn Sie das Gerät bereits zuvor mittels Bluetooth verbunden haben, wird diese Verbindung beim Einschalten von Bluetooth automatisch hergestellt.

3. AUTO-STANDBY Wenn der Verstärker keinen Eingang erkennt, schaltet er automatisch in den Ruhemodus um. Sobald Sie auf Ihrem Ausgangsgerät auf Wiedergabe drücken, schaltet er sich automatisch wieder ein.

Wenn die Lautsprecher manuell in den Ruhemodus gesetzt wurden, schalten sie sich nicht automatisch wieder ein.

RS-232-CODES

Das Produkt kann entweder durch die mitgelieferte Fernbedienung gesteuert werden oder durch ein professionelles AV-Steuerungssystem, das mit RS-232-Codes arbeitet.

Tabelle 1: Steuercodes

Hex-Code	Auf Fernbedienung	Funktion
65 11 11	ON	Ruhemodus beenden
65 15 15	OFF	In Ruhemodus versetzen
65 05 05	MUTE	Stummschaltung ein/aus (Ruhemodus wird nach 30 Minuten Stummschaltung aktiviert)
65 01 01	BLUETOOTH	Eingangswahl auf „Bluetooth“
65 09 09	LINE IN	Eingangswahl auf „Line In“
65 08 08	TREBLE+	Höhenverstärkung um +1 dB erhöhen
65 0D 0D	TREBLE-	Höhenverstärkung um -1 dB verringern
65 0C 0C	BASS+	Tiefenverstärkung um +1 dB erhöhen
65 12 12	BASS-	Tiefenverstärkung um -1 dB verringern
65 00 00	RESET	Ton zurücksetzen
65 07 07	VOL+	Lautstärke + (beendet außerdem Stummschaltung, falls aktiv)
65 0B 0B	VOL-	Lautstärke - (beendet außerdem Stummschaltung, falls aktiv)
65 A0 A0		Lautstärke Stufe 0
65 A1 A1		Lautstärke Stufe 1
65 A2 A2		Lautstärke Stufe 2
65 A3 A3		Lautstärke Stufe 3
65 A4 A4		Lautstärke Stufe 4
65 A5 A5		Lautstärke Stufe 5
65 A6 A6		Lautstärke Stufe 6
65 A7 A7		Lautstärke Stufe 7
65 A8 A8		Lautstärke Stufe 8
65 A9 A9		Lautstärke Stufe 9
65 AA AA		Lautstärke Stufe 10

65 AB AB		Lautstärke Stufe 11
65 AC AC		Lautstärke Stufe 12
65 AD AD		Lautstärke Stufe 13
65 AE AE		Lautstärke Stufe 14
65 AF AF		Lautstärke Stufe 15
65 B0 B0		Lautstärke Stufe 16
65 B2 B2		Lautstärke Stufe 18
65 B3 B3		Lautstärke Stufe 19
65 B4 B4		Lautstärke Stufe 20
65 B5 B5		Lautstärke Stufe 21
65 B6 B6		Lautstärke Stufe 22
65 B7 B7		Lautstärke Stufe 23
65 B8 B8		Lautstärke Stufe 24
65 B9 B9		Lautstärke Stufe 25
65 BA BA		Lautstärke Stufe 26
65 BB BB		Lautstärke Stufe 27
65 BC BC		Lautstärke Stufe 28
B5 B1 B1		Lautstärke Stufe 17

Ein Code besteht aus „65“ und zweimal dem Befehl.

Zum Beispiel „Einschalten“: Senden Sie **65** und anschließend zweimal **11**.

Jedem Teil des Codes geht „0x“ voraus, die vollständige Form lautet also 0x**65** 0x**11** 0x**11**.

Tabelle 2: Rückgabecodes

Senden Sie zur Statusabfrage **65 65 65**

Bezeichnung Funktion	Funktion	Bereich		Anmerkung		
				in Betrieb	aus	Ruhemodus
STANDBY		0	1	1	0	0
MUTE	Stummschaltungsstatus	0	1	0	1	1
BD3490FV_SELECT	Eingangswahlschalter	0	2			
BD3490FV_GAIN_GET	Lautstärke abrufen	1	28(1C)	1~28, Lautstärke verfügt über 28 Abstufungen		
BD3490FV_B_GAIN_GET	Tiefenverstärkung abrufen	1	15(0F)	Tiefenverstärkung verfügt über 15 Abstufungen		
BD3490FV_T_GAIN_GET	Höhenverstärkung abrufen	1	15(0F)	Höhenverstärkung verfügt über 15 Abstufungen		
BT_BIT	Bluetooth-Status	0	1	Verbunden = 1 Getrennt = 0		

Baudrate: 9600K

Stoppbit: 1

Lieferintervall > 80 ms

Keine Prüfziffer

HINWEIS: Nach 30 Minuten Stummschaltung oder Inaktivität wird der Ruhemodus automatisch aktiviert. Jede Betätigung beendet den Ruhemodus.

FEHLERBEHEBUNG

Wenn das System nicht ordnungsgemäß funktioniert, ziehen Sie bitte die Informationen im folgenden Abschnitt zu Rate.

Problem	Behebung
Betriebsleuchte leuchtet nicht	Prüfen Sie Stromquelle und Netzkabel. Prüfen Sie die Sicherung im Netzstecker. Prüfen Sie die Batterie in der Fernbedienung.
Betriebsleuchte leuchtet, aber es gibt keinen Ton	Erhöhen Sie die Lautstärke mit der Fernbedienung. Stellen Sie sicher, dass die Ausgabelautstärke auf Ihrem Testgerät mit voller Lautstärke wiedergegeben wird und über die integrierten Geräteleutsprecher funktioniert.
Brummen oder Rauschen	Prüfen Sie, ob alle Eingangskabel ordnungsgemäß abgeschirmt sind. Kabel von schlechter Qualität mit ungleichmäßiger Abschirmung führen zu Rauschen. Lange Kabel sind für akustische Einstreuungen besonders anfällig. Durch Verwendung von Ferritkernen lassen sich solche Störungen gegebenenfalls verringern. Stellen Sie sicher, dass alle Quellgeräte an dieselbe Stromquelle angeschlossen sind. Falls das Problem durch das Trennen des Laptops vom Netz behoben wird, handelt es sich hierbei definitiv um den Grund für das Problem.
Zusatzlautsprecher funktioniert nicht	Prüfen Sie das Lautsprecherkabel, um eine ordnungsgemäße Verbindung an beiden Enden sicherzustellen. Verwenden Sie, falls möglich, einen anderen Zusatzlautsprecher zum Testen.
Zusatzlautsprecher ist leiser als der Master-Lautsprecher	Dies ist in der Regel auf die Verwendung eines falschen Kabels zwischen dem Master- und dem Zusatzlautsprecher zurückzuführen. Dieses ist dann entweder zu dünn oder abgeschirmt. Ersetzen Sie das Kabel umgehend.
Das Gerät lässt sich nicht über Bluetooth verbinden.	Der Bluetooth-Treiber auf dem Windows-Rechner ist nicht korrekt eingebunden. Gegebenenfalls müssen Sie einen Treiber von der Webseite des Computerherstellers herunterladen und installieren, wobei auch dies noch keine Gewährleistung für einen ordnungsgemäßen Betrieb ist.

TECHNISCHE DATEN

PRODUKTABMESSUNGEN: 260 x 180 mm (Durchmesser x Höhe eines einzelnen Lautsprechers)

AUSSCHNITTGRÖSSE: 222 mm

PRODUKTGEWICHT: 4,9 kg (pro Paar)

KONSTRUKTIONSMATERIAL: Plastik (ABS) + Metallgehäuse

FARBE: Weiß

TECHNISCHE DATEN:

Verstärkerausgang: 2 x 30 Watt (RMS)

Tieftöner: 4"

Hochtöner: 1.5" Seidenmembran

Ausgangsimpedanz: 8 Ohm

Empfindlichkeit: 89 dB (1w/1m)

Frequenzbereich: 80 Hz-20 kHz

Leistungsaufnahme: ≤ 70 W

MASTER-LAUTSPRECHER EINGÄNGE:

Eingang 1: Phoenix-Anschluss

Serieller Anschluss: 9-poliger D-Sub-Steckverbinder

MASTER-LAUTSPRECHER AUSGÄNGE:

Lautsprecherausgang: Phoenix-Anschluss

Lautsprecher-Ausgang (am Master-Gerät): Phoenix-Anschluss

SLAVE-LAUTSPRECHER EINGÄNGE:

Lautsprechereingang (am Slave-Gerät): Phoenix-Anschluss

STROMVERSORGUNG: 100/240 V AC 50/60 Hz Externes Netzteil – 24 V/2,5 A Transformator in

Laptop-Bauweise. Enthält 4 x 0,5 m Kleingeräte-Stromkabel (C8): UK/EU/US/AUS. Länge

Gleichstromkabel: 4 m. Abmessungen Transformator: 120 x 56 x 36mm

KONFORM MIT: RoHS, WEEE, CE/EMC, CE/LVD, FCC

ZUBEHÖR:

1 x Lautsprecherkabel, 5 m

1 x Fernbedienung (mit Batterien: CR2025 3V Li-Mn)

1 x Verbindungskabel, Minibuchse auf Phoenix

1 x Verbindungskabel, 2-Phono-Buchse auf Phoenix

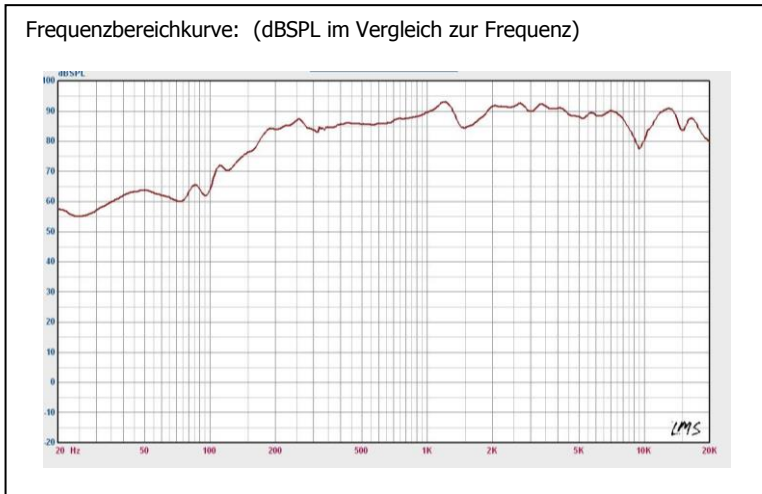

GARANTIE

Für das Produkt wird eine zweijährige Einsendegarantie ab Kaufdatum gewährt. Diese Garantie gilt nur für den Ersterwerber und ist nicht übertragbar. Die Daten werden an der Verkaufsstelle mit denjenigen des autorisierten nationalen Vertriebshändlers abgeglichen, um jeden Zweifel auszuschließen. Wenn das Produkt bereits bei Auslieferung defekt ist, informieren Sie innerhalb von 21 Tagen nach dem Kaufdatum über Ihren Einzelhändler den nationalen Vertriebspartner. Die Haftung des Herstellers und der beauftragten Kundendienstfirma ist mit Ausnahme von Tod oder Personenschäden auf die Kosten von Reparatur oder Austausch der fehlerhaften Ware beschränkt (EU85/374/EEC). Die vorliegende Gewährleistung umfasst:

Ausfall von Komponenten, einschließlich des Netzteils.

Schäden beim Auspacken des Geräts, wenn diese innerhalb von 24 Stunden gemeldet werden.

Sofern mit dem Produkt irgendwelche Probleme auftreten, wenden Sie sich bitte an den autorisierten Händler, bei dem Sie das Produkt erworben haben. Das Versandrisiko zum vom Hersteller zugelassenen Kundendienstzentrum zu Reparaturzwecken geht zu Lasten des Ersterwerbers.

Wir werden das reparierte Produkt sofern irgend möglich binnen fünf Arbeitstagen zurücksenden. Sollte dies einmal nicht möglich sein, so wird das Produkt baldmöglichst zurückgesandt. Im Rahmen der Einhaltung der WEEE-Richtlinie versucht der Hersteller, die fehlerhaften Teile des Produkts zu ersetzen, anstatt das gesamte Gerät auszutauschen. Diese Gewährleistung umfasst nicht Produktschäden durch missbräuchlichen oder fehlerhaften Gebrauch, fehlerhaftes Montieren oder instabile oder falsche Stromzufuhr etwa durch Nichtbefolgen der Anweisungen in dieser Anleitung.

HAFTUNGSAUSSCHLUSS: Da wir unsere Produkte fortlaufend verbessern, können sich die oben genannten Angaben ohne vorherige Ankündigung ändern. Diese Bedienungsanleitung wird ohne Gewähr veröffentlicht und etwaige Verbesserungen oder Änderungen an der Bedienungsanleitung zur Beseitigung typographischer Fehler und redaktioneller Ungenauigkeiten sowie aufgrund von Verbesserungen der Programme und/oder Geräte können jederzeit und ohne Ankündigung vorgenommen werden. Solche Änderungen werden in neue Ausgaben der Bedienungsanleitung aufgenommen.