

MANUAL DO UTILIZADOR DO ALTIFALANTE COM BARRA DE SOM SB-800P



www.visionaudiovisual.com/pt-pt/techaudio/sb-800p/

DECLARAÇÃO DE CONFORMIDADE

Quando aplicável, os produtos Vision são certificados e cumprem todos os regulamentos locais conhecidos para uma norma de "Certificação CB". A Vision compromete-se a garantir que todos os produtos estão em total conformidade com todas as normas de certificação aplicáveis para venda na UE e noutros países participantes.

O produto descrito neste manual do utilizador está em conformidade com as normas RoHS (Diretiva da UE 2002/95/EC) e WEEE (Diretiva da UE 2002/96/EC). Este produto deve ser devolvido ao local de compra no final da sua vida útil para ser reciclado.

AVISOS



CAUTION
RISK OF ELECTRIC SHOCK
DO NOT OPEN



CUIDADO: RISCO DE CHOQUE ELÉTRICO NÃO ABRIR
CUIDADO: PARA REDUZIR O RISCO DE CHOQUE ELÉTRICO, NÃO RETIRE A TAMPA (OU COBERTURA POSTERIOR). NÃO CONTÉM PEÇAS NO INTERIOR QUE NECESSITEM DE MANUTENÇÃO POR PARTE DO UTILIZADOR. SOLICITE ASSISTÊNCIA A PESSOAL QUALIFICADO.

 O símbolo de um raio com uma flecha dentro de um triângulo equilátero pretende alertar o utilizador quanto à presença de "voltagem perigosa" não isolada no interior do produto, que pode ter magnitude suficiente para constituir um risco de choque elétrico em pessoas.

 O ponto de exclamação dentro de um triângulo equilátero pretende alertar o utilizador quanto à presença de instruções de funcionamento e manutenção (assistência) importantes na literatura que acompanha o aparelho.

AVISO: PARA REDUZIR O RISCO DE INCÊNDIO OU CHOQUE ELÉTRICO, NÃO EXPONHA ESTE APARELHO A CHUVA OU HUMIDADE.

Todos os produtos foram concebidos e importados para a UE pela "Vision", que é totalmente detida pela "Azlan Logistics Ltd.", registada em Inglaterra com o n.º 04625566, com sede em Lion House, 4 Pioneer Business Park, Clifton Moor, York, YO30 4GH. Registo WEEE: GD0046SY



DECLARAÇÃO DE ORIGEM

Todos os produtos Vision são fabricados na República Popular da China (RPC).

UTILIZE APENAS TOMADAS DE CA DOMÉSTICAS

Ligar o aparelho a uma tomada com uma voltagem superior poderá provocar risco de incêndio.

MANUSEIE O CABO DE ALIMENTAÇÃO COM CUIDADO

Não desligue a ficha da tomada de CA puxando o cabo; puxe sempre pela própria ficha. Puxar pelo cabo poderá danificá-lo. Se não pretender usar o aparelho durante um período de tempo considerável, desligue-o da tomada. Não coloque mobiliário ou outros objetos pesados sobre o cabo e evite deixar cair coisas pesadas sobre ele. Não faça nós no cabo de alimentação, pois não só o cabo poderá ficar danificado como poderá ocorrer um curto circuito e o conseqüente risco de incêndio.

LOCAL DE INSTALAÇÃO

Evite instalar o produto em locais que sejam:

- Molhados ou húmidos
- Expostos à luz solar direta ou perto de equipamento de aquecimento
- Extremamente frios
- Sujeitos a vibração excessiva ou pó
- Mal ventilados

Não exponha este produto a gotas ou salpicos. **NÃO COLOQUE OBJECTOS CHEIOS DE LÍQUIDOS SOBRE O PRODUTO OU PERTO DESTES!**

DESLOCAR O APARELHO

Antes de deslocar o aparelho, certifique-se de que retira o cabo de alimentação da tomada de CA e de que desliga os cabos que o ligam a outros aparelhos.

SINAIS DE AVISO

Se detectar um odor anormal ou fumo, desligue imediatamente o produto e retire o cabo de alimentação da tomada. Contacte o seu revendedor ou a Vision.

EMBALAGEM

Guarde todo o material de embalagem, pois será essencial para o envio caso o aparelho necessitar de reparação.

SE NÃO FOR USADA A EMBALAGEM ORIGINAL PARA ENVIAR O APARELHO AO CENTRO DE ASSISTÊNCIA, OS DANOS SOFRIDOS DURANTE O TRANSPORTE NÃO SERÃO ABRANGIDOS PELA GARANTIA.

WATTS

As normas mais consistentes para medição de watts são a "Program Power" e a "RMS", pois medem os níveis médios suportados.

Quando os altifalantes têm amplificadores integrados, a carga (resistência, medida em ohms) é conhecida para que a classificação de watts seja corrigida.

PAINEL TRASEIRO

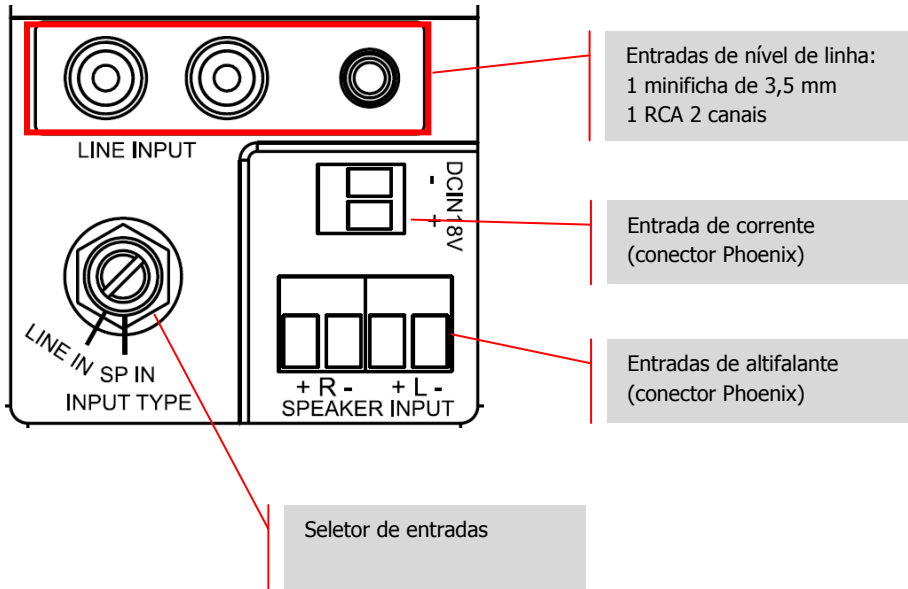

PARTE INFERIOR

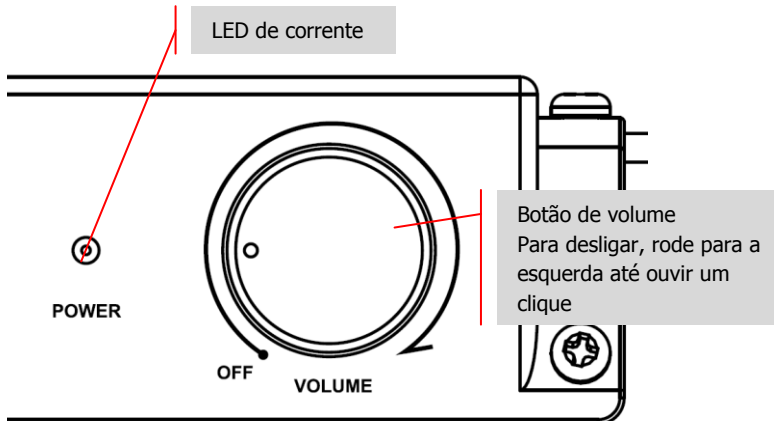

INSTALAÇÃO NA PAREDE

1. FIXE OS SUPORTES À PAREDE

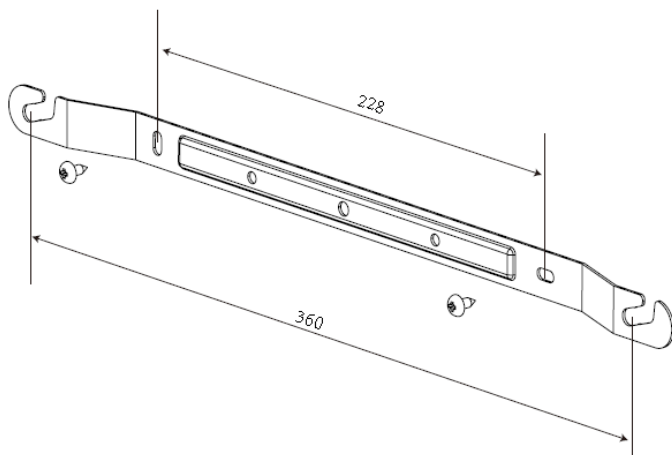

2. PRENDA A BARRA DE SOM AO SUPORTE

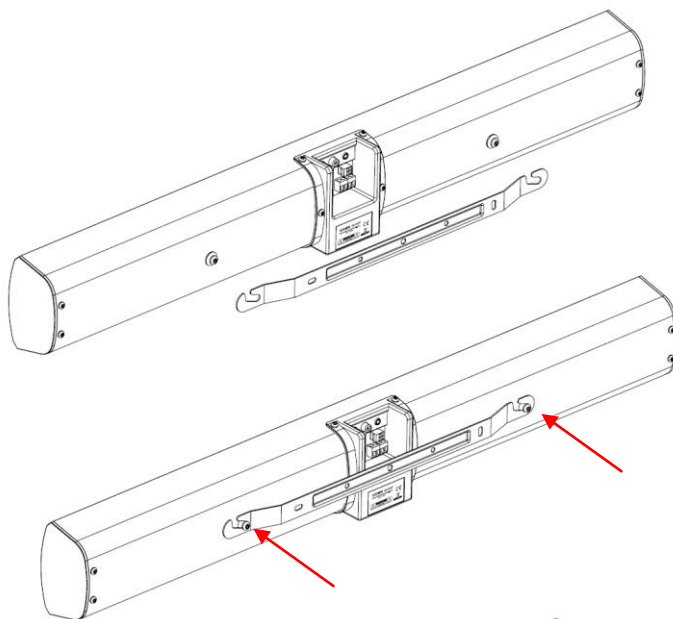

INSTALAÇÃO POR BAIXO DE UM ECRÃ

1. COLOQUE O ECRÃ COM A SUPERFÍCIE DE VISUALIZAÇÃO PARA BAIXO

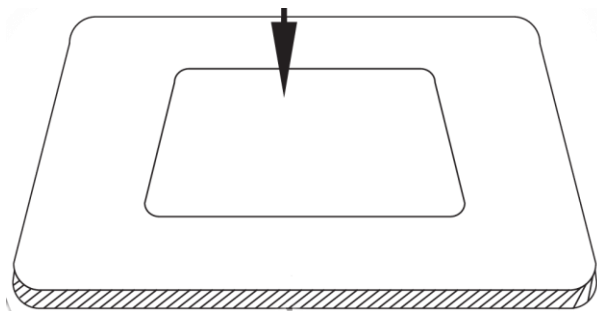

2. POSICIONE A BARRA DE SOM POR BAIXO DO ECRÃ
3. FIXE AS GUIAS DE MONTAGEM À BARRA DE SOM

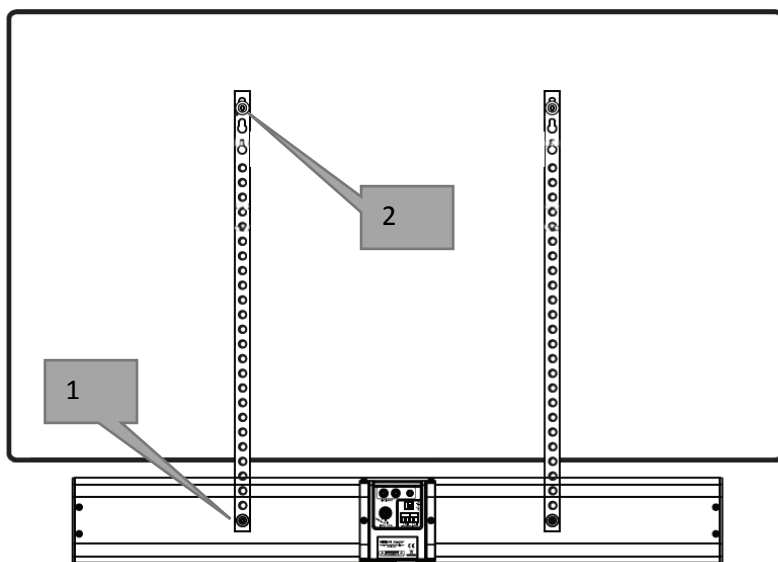

4. POSICIONE AS GUIAS POR CIMA DOS ORIFÍCIOS DE MONTAGEM DO ECRÃ

5. POSICIONE OS SUPORTES PARA MONTAGEM NA PAREDE NO ECRÃ

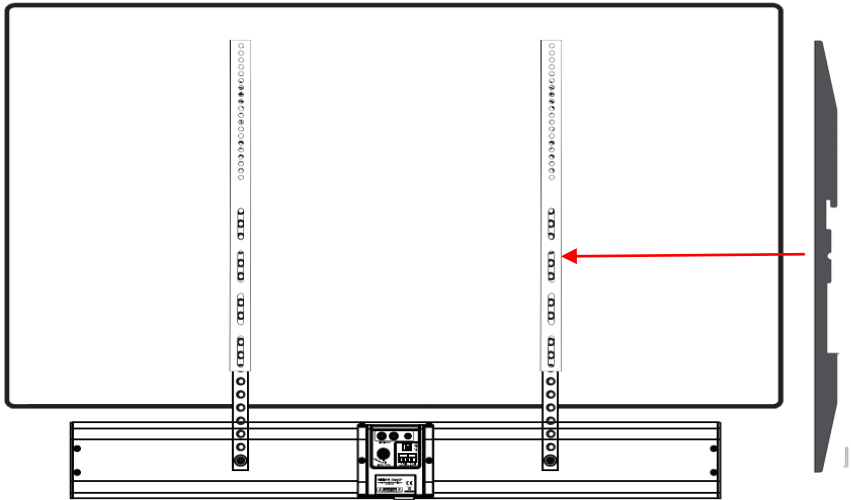

6. FIXE OS SUPORTES PARA MONTAGEM NA PAREDE AO ECRÃ

7. PENDURE O ECRÃ NO LOCAL

SELETOR DE TIPO DE ENTRADA

NÍVEL DE LINHA

O SB-800P possui um amplificador incorporado. Pode aceitar sinal de nível de linha estéreo, que sai da tomada para auscultadores de um portátil ou telefone.

Para ajustar o volume, rode o botão na parte inferior (tenha em atenção que este produto não possui telecomando).

NÍVEL DE ALTIFALANTE

Se o ecrã plano tiver um amplificador incorporado, selecione SP IN para receber o sinal mais forte de nível de altifalante. Isto irá sobrepor-se ao amplificador no SP-800P. De um modo geral, irá usar um cabo para altifalante não blindado, que muitas vezes é preto e vermelho.

Para ajustar o volume, use o telecomando do ecrã. Não é necessário instalar alimentação elétrica para a barra de som.

NOTA: não ligue o sinal de NÍVEL DE ALTIFALANTE às entradas de NÍVEL DE LINHA.

ESPECIFICAÇÕES

DIMENSÕES DO PRODUTO: 756 x 75 x 99 mm / 29,8" x 2,9" x 3,9" (largura x profundidade x altura)

DIMENSÕES DA EMBALAGEM: 870 x 92 x 135 mm / 34" x 3,6" x 5,3"

PESO DO PRODUTO: 2 kg / 4,4 lb

PESO EMBALADO: 2,7 kg / 5,9 lb

MATERIAL DE FABRICO: plástico ABS

COR: branco

PORMENORES TÉCNICOS:

Saída do amplificador: 2 x 15 W (RMS)

Woofers: 2 x 3,5"

Tweeter: 2 x 0.5"

Entrada 1: minificha (3,5 mm)

Entrada 2: RCA 2 canais (entradas conjuntas)

Entrada de altifalante (a partir do ecrã plano, se este tiver um amplificador): tipo Phoenix, amovível

Impedância de saída: 8 Ohm

Sensibilidade: 88 dB (1 W / 1 m)

Resposta em frequência: 120 Hz - 20 kHz

ACESSÓRIOS INCLUÍDOS:

2 suportes para parede

2 guias de montagem de 700 mm, para pendurar a barra de som por baixo do ecrã plano.

Nota: os cabos de entrada não são incluídos.

FONTE DE ALIMENTAÇÃO: 100-240 V 50/60 Hz CA Fonte de alimentação externa – 18 Volt / 1 amp

Transformador integrado na ficha. Inclui fichas intercambiáveis: modelos

inglês/europeu/americano/australiano. Comprimento do cabo de CC: 4 m. Dimensões do

transformador: 75 x 38 x 50 mm / 3" x 1,5" x 2" (altura x largura x profundidade), incluindo as fichas

GARANTIA vitalícia, com devolução ao fabricante

CONFORMIDADE: RoHS, WEEE, CE/EMC, FCC, RCM-POC, RCM-SDOC

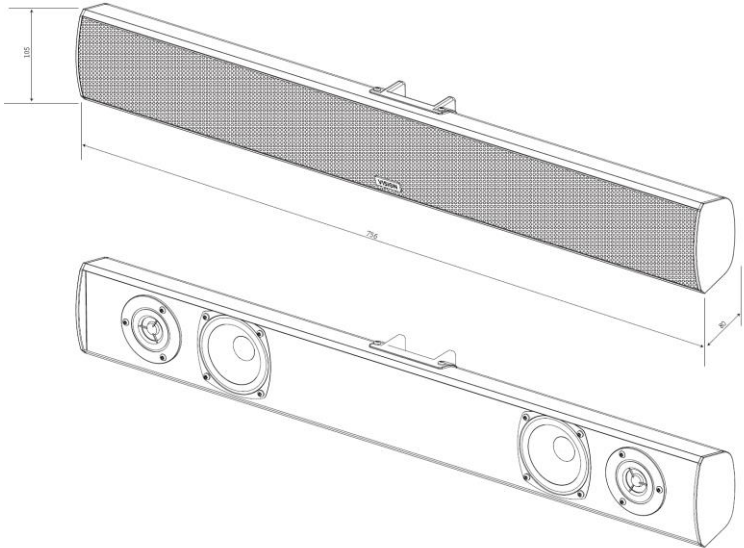

GARANTIA VITALÍCIA, COM DEVOLUÇÃO AO FABRICANTE

Este produto inclui uma garantia vitalícia, com devolução ao fabricante. Se tiver algum problema, deve fornecer uma DESCRIÇÃO PORMENORIZADA da anomalia.

Alguns produtos da Vision são muito técnicos e requerem a resolução de problemas de todos os elementos da instalação, dado que poderá não se tratar de uma anomalia do produto Vision. Por este motivo, o fabricante pode recusar-se a substituir o artigo, caso não seja fornecida uma descrição adequada.

- Esta garantia aplica-se apenas ao comprador original e não é transferível.
- Esta garantia protege-o do seguinte:
 - Defeito de qualquer componente, incluindo a fonte de alimentação;
 - Danos detetados quando o produto é inicialmente retirado da embalagem, se comunicados no prazo de 24 horas após a compra.
- Se o produto estiver completamente inoperacional no momento da entrega, dispõe de 21 dias a partir da data de compra para notificar o distribuidor nacional através do seu revendedor de AV.
- O comprador original é responsável pelo envio do produto para o centro de assistência designado pela Vision.
- A responsabilidade da Vision está limitada ao custo de substituição da unidade defeituosa em garantia, exceto em caso de morte ou ferimentos (EU85/374/EEC).
- Caso se trate de um produto de fim de série (EOL), a Vision efetuará um reembolso, em vez da substituição.
- Esta garantia não protege este produto contra anomalias causadas por utilização excessiva, má utilização, instalação incorreta, alimentação elétrica instável ou deficiente ou modificação.

A Vision tem por objetivo enviar o artigo de substituição no prazo de cinco dias úteis, mas isso poderá não ser sempre possível, pelo que, nesses casos, o artigo será enviado logo que possível.

EXCLUSÃO DE RESPONSABILIDADES: Uma vez que estamos empenhados em melhorar os nossos produtos, os pormenores acima poderão ser alterados sem aviso prévio. Este Manual do Utilizador é publicado sem garantia e quaisquer melhoramentos ou alterações efetuados, que sejam necessários devido a erros tipográficos, imprecisões da informação atual ou melhoramentos nos programas e/ou equipamento, poderão ser feitos a qualquer altura, sem aviso prévio. Essas alterações serão introduzidas em novas edições do Manual de Utilizador.